

Telefax® 338

Handleiding



Handleiding voor de Telefax[®] 338

© Copyright 1998 KPN Telecom BV

KPN Telecom behoudt zich het recht voor wijzigingen aan te brengen, zonder voorafgaand bericht.

KPN Telecom kan niet aansprakelijk worden gesteld voor schade of letsel die het gevolg is van verkeerd gebruik of gebruik dat niet in overeenstemming is met de instructies uit deze handleiding.

De diensten en producten die zijn aangeduid met ®, zijn geregistreerde merken van KPN.



De Telefax 338 wordt aangesloten op het elektriciteitsnet zoals is aangegeven op de sticker van de netspanningsadapter.

De Telefax 338 **uitsluitend** gebruiken met meegeleverde netspanningsadapter.

De Telefax 338 kan alleen van het elektriciteitsnet worden afgesloten door de stekker uit de contactdoos te halen. Met het oog daarop is het noodzakelijk dat:

- het apparaat is aangesloten op een dichtbijzijnde contactdoos
- de contactdoos gemakkelijk toegankelijk is (en blijft)



Het product voldoet aan de bepalingen van de EG-richtlijnen:
Elektro-magnetische Compatibiliteit-richtlijn (89/336/EEG) (radiostoring).
Laagspanningsrichtlijn (73/23/EEG) (Elektrische veiligheid).

Inhoudsopgave

Inleiding	4
Inhoud van de doos	5
Makkelijk te bedienen	6
1 DAGELIJKS GEBRUIK	
1.1. Faxbericht verzenden	8
1.2. Fax- en telefoonoproepen ontvangen	16
1.3. Kopiëren	20
2 BIJZONDER GEBRUIK	
2.1. Fax: verkorte kiescodes	22
2.2. Fax: uitgesteld verzenden	27
2.3. Fax: berichten afroepen (polling)	31
2.4. Fax: werken met berichten in het geheugen	36
2.5. Fax: journaal	40
2.6. Overzicht extra verzendmogelijkheden	43
3 EXTRA MOGELIJKHEDEN	
3.1. De telefoon	44
3.2. De telefoon: NummerWeergave	46
3.3. De telefoon: bijzondere functies	49
3.4. Het antwoordapparaat: meldtekst	51
3.5. Het antwoordapparaat: bedienen	54
3.6. Het antwoordapparaat: memofunctie	57
3.7. Het antwoordapparaat: bedienen op afstand	59
3.8. Het antwoordapparaat: niet storen	61
3.9. Wekker	63
4 ONDERHOUD	
4.1. Afdrukrol + afdrukkaart vervangen	66
4.2. Afdrukpapier plaatsen	68
4.3. Problemen oplossen	70
4.4. Overzicht informatie/foutcodes, melden van storingen	73
4.5. Aanschaffen van verbruiksartikelen, aansluitmateriaal en opties	74
5 INSTALLATIE	
5.1. Aansluiten van de Telefax 338	76
5.2. De Telefax 338 in combinatie met telefoontoestel(len)/DECT-optie	77
5.3. De Telefax 338 in combinatie met een bedrijfs- of huistelefooncentrale ..	79
5.4. Volume luidspreker	81
5.5. Belsignaal	82
5.6. Noodzakelijke instellingen	83
BIJLAGE A. Functies en instellingen	86
BIJLAGE B. De combinatie faxapparaat/diensten KPN Telecom	92
BIJLAGE C. Technische gegevens	94
BIJLAGE D. Toepassingsgebieden/Garantie	96
BIJLAGE E. Trefwoordenlijst	98
Quick Reference Card: antwoordapparaat bedienen op afstand	101

Inleiding

De Telefax 338 is een compacte fax, telefoon/antwoordapparaat en kopieer-machine in één. Nadat u het apparaat hebt aangesloten, kunt u direct telefoneren, faxen en kopiëren. Voor een optimaal gebruik van de Telefax 338, dient u de datum en tijd, uw (bedrijfs)naam en uw telefoonnummer in te voeren en -desgewenst- een meldtekst in te spreken. Verder hoeft er niets te worden ingevoerd of gewijzigd.

Indeling

Waar vindt u belangrijke informatie en waarom daar?

- Omdat u doorgaans de installatie maar één keer uitvoert, is de installatieprocedure opgenomen in hoofdstuk 5. U hoeft dus niet elke keer dat u de handleiding raadpleegt, door de installatieprocedure te bladeren.
- Om snel aan de slag te kunnen, vindt u in hoofdstuk 1 (dagelijks gebruik) informatie over de bediening van de Telefax 338. Hoofdstuk 2 (bijzonder gebruik) behandelt mogelijkheden en functies die u niet dagelijks nodig hebt. Hoofdstuk 3 bevat informatie over de telefoon-functie van de Telefax 338. Het plaatsen van afdrukpapier en de afdrukrol met afdrukkaart, alsmede onderhoud en het oplossen van problemen, staan beschreven in hoofdstuk 4.
- De handelingen die u moet verrichten zijn opgenomen in een "stappenplan". De teksten van dit stappenplan zijn verdeeld over twee kolommen. In de linkerkolom staan de handelingen. Dit kan in de vorm zijn van een korte omschrijving, maar ook via de afbeelding van slechts één toets. Dit betekent dat u deze toets van de Telefax 338 moet indrukken. In de rechterkolom ziet u welke tekst in het display verschijnt. Voorbeeld:

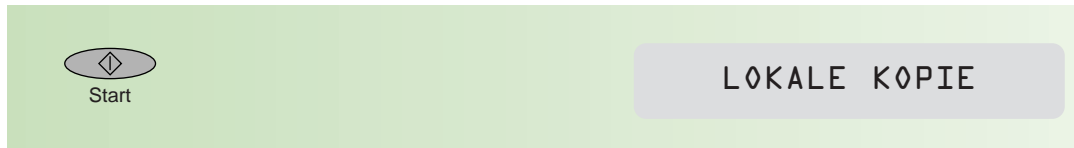

- Voor het snel zoeken van functies en mogelijkheden is achter in deze handleiding een trefwoordenlijst opgenomen. De meest gebruikte mogelijkheden kunt u terugvinden op de kaart *snelzoeken*.

Handig om te weten

- Indien u problemen hebt met de installatie van de Telefax 338, kunt u hem ook laten installeren. (Bel het gratis telefoonnummer 0800-0403.) Combineert u de Telefax 338 met een telefoontoestel of kleine telefooncentrale, lees dan de aanwijzingen in hoofdstuk 5 (vanaf pagina 76) goed door.
- Wanneer de netspanning wegvalt kan met de Telefax 338 niet meer worden gebeld en gefaxt en kunnen geen telefoonoproepen en faxberichten worden ontvangen. Het is daarom aan te bevelen altijd een gewoon telefoontoestel beschikbaar te hebben, dat in deze situaties in plaats van de Telefax 338 kan worden aangesloten.
- U kunt afdrukken maken op normaal papier (80 gr/m²). De mooiste afdrukken krijgt u echter als u gebruikmaakt van speciaal afdrukpapier. Bij aankoop worden 25 vellen van dit papier bijgeleverd. Extra afdrukpapier kunt u bestellen bij KPN Telecom via het gratis telefoonnummer 0800-0403 of via het gratis faxnummer 0800-0433.
- De afdrukken worden gemaakt met een afdrukrol die bestaat uit een zogenaamde inktfilm. Als u een afdruk maakt, blijft er een soort negatief achter op deze afdrukrol. Houd daar rekening mee.

Standaard wordt een afdrukrol+afdrukkaart bijgeleverd, geschikt voor 45 afdrucken op A4-formaat. Een nieuwe afdrukrol, met bijbehorende afdrukkaart, is geschikt voor ongeveer 230 afdrucken.

De afdrukrol+afdrukkaart kunt u telefonisch bestellen, via het gratis telefoonnummer 0800-0403 of via het gratis faxnummer 0800-0433 (zie hoofdstuk 4.5, pagina 74).



De verbruikte afdrukrol valt onder klein chemisch afval.

Deponeer deze in de chemobox of bied hem aan bij de plaatselijke afvalstoffendienst.

De Telefax 338 beschikt over een ingebouwde helpfunctie. Deze staat beschreven in hoofdstuk 1 op pagina 8.

Afdrukkaart

De Telefax 338 is voorzien van een zogenaamde afdrukkaart. Deze kaart houdt bij hoeveel afdrucken er met de afdrukrol zijn gemaakt. Elke keer dat de Telefax 338 een afdruk heeft gemaakt, verschijnt in het display:

AFDRUKKAART 83%

Het percentage geeft aan hoeveel afdrukrol resteert. Als de afdrukkaart op is, moet u de afdrukrol+afdrukkaart vervangen.

Inhoud van de doos



telefoonsnoer met stekker



afdrukkaart



netspanningsadapter



afdrukrol



Telefax 338



25 vel speciaal afdrudpapier

Makkelijk te bedienen



1 LCD-display

Geeft datum en tijd en de lopende opdracht/instelling weer.

2 Resolutie

Voor het instellen van de resolutie (standaard, fijn, fotostand). Tevens cursorbesturing naar links.

3 Functie

Voor het selecteren van de functies.

4 Ontvangst

Hiermee stelt u de ontvangststand in (telefoon, fax, antwoordapparaat). Tevens cursorbesturing naar rechts.

6 Herhaal/NummerWeergave™

Voor het opnieuw kiezen van een van de tien laatstgekozen telefoon/faxnummers. Of voor het terugbellen van een telefoonnummer uit het nummerweergavegeheugen.

7 Flash

Voor het doorverbinden van een gesprek indien de Telefax 338 is aangesloten op een bedrijfstelefooncentrale (PABX). Tevens voor het invoegen van een pauze bij het programmeren van een telefoon- of faxnummer.

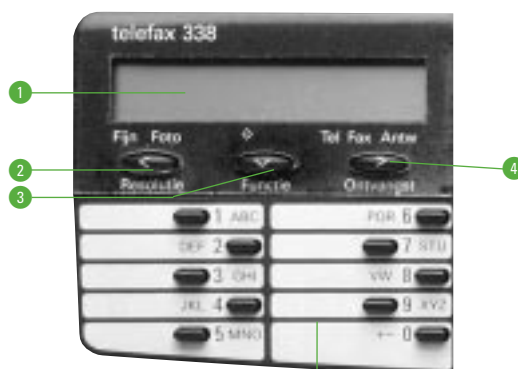

5 Naamtoetsen

Tien naamtoetsen (1 t/m 0) voor snelle nummerkeuze, tevens voor het intoetsen van letters.



8 VK

Voor het gebruiken van verkorte kiescode.

9 Wacht

Voor het doorverbinden van een oproep naar een telefoontoestel dat op dezelfde lijn is aangesloten (parallel).

10 Tijdelijk verlagen van het volume van de luidspreker.

14 Wissen

Voor het wissen van ingesproken berichten op het antwoordapparaat.

Meldtekst

Voor het afspelen van de meldtekst van het antwoordapparaat.



Voor het afspelen van het vorige of volgende bericht op het antwoordapparaat.

16 Afspelen/Pauze

Voor het afspelen en tijdelijk onderbreken van ingesproken berichten op het antwoordapparaat. Het lampje erboven knippert wanneer er nieuwe berichten zijn ingesproken. Het brandt als er berichten zijn bewaard die u reeds hebt afgespeeld.

17 Microfoon

Voor handenvrij telefoneren.

18 Lampje

Knippert wanneer faxbericht in het geheugen staat.

11 Voor handenvrij kiezen (lampje gaat branden).

12 Tijdelijk verlagen van het volume van de luidspreker. Tevens voor het wissen van opgeslagen nummers in het Nummerweergegeheugen

13 Cijfertoetsen

Voor handmatig kiezen van nummers 1 t/m 0, * en #.



19 Faxberichten

Afdrukken ontvangen faxberichten die in het geheugen staan opgeslagen.

20 Stop

Voor het annuleren of beëindigen van opdrachten. Tevens voor het uitschakelen van de microfoon om tijdens een telefoongesprek ruggespraak te houden zonder dat uw gesprekspartner mee kan luisteren.

21 Start

Voor het starten van een opdracht of maken van een fotokopie.

1.1. Faxbericht verzenden

Voor het gebruik van de Telefax 338 gelden de onderstaande algemene opmerkingen. Wij adviseren u deze eerst te lezen. U dient tevens de (installatie)-instructies in hoofdstuk 5 (vanaf pagina 76) uit te voeren, alvorens u de Telefax 338 voor de eerste maal gebruikt.

Helpfunctie

De Telefax 338 heeft een ingebouwde helpfunctie. Hiermee drukt u een overzicht af van alle functies en hun betekenis:

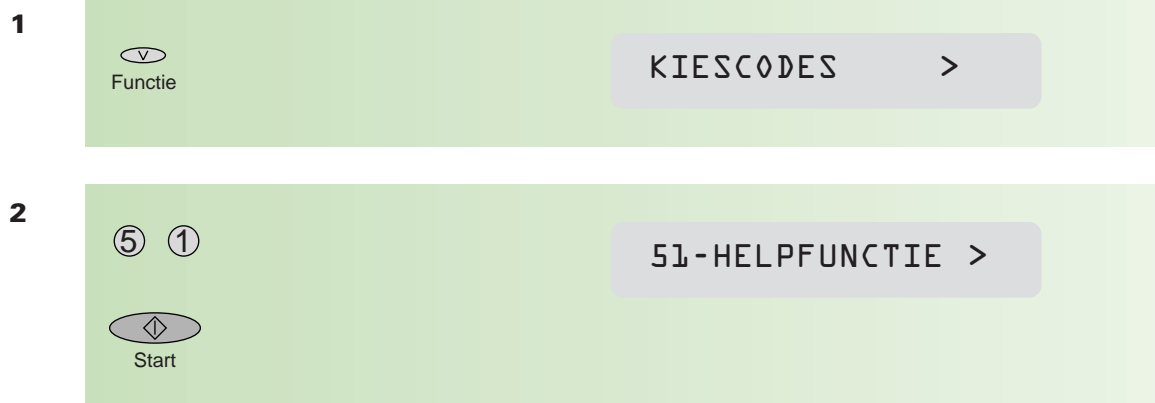

Documenten verzenden/kopiëren

Verzend/kopieer alleen documenten die voldoen aan de hieronder vermelde afmetingen. Hebt u documenten die gekreukeld, gescheurd of vochtig zijn (bijvoorbeeld door het gebruik van een correctievloeistof), die vuil zijn of kleiner dan de minimale afmetingen, maak dan gebruik van de standaard plastic documenthouder.

AFMETINGEN

	minimaal	maximaal
breedte	207mm	220mm
lengte	100mm	500mm
dikte	60 gr/m ²	120 gr/m ²

N.B. Twijfelt u aan de kwaliteit van het document dat u wilt verzenden/kopiëren, maak dan eerst een kopie op een kantoorkopieermachine of bestel de standaard plastic documenthouder via het gratis telefoonnummer 0800-0403.

Document invoeren

De automatische documentinvoer is geschikt voor **maximaal vijftien pagina's** tegelijk. De onderste pagina wordt als eerste verzonden. Klap de achtergeleider van de documentinvoer omhoog (zie pagina 2). Leg de eerste pagina van het document met de tekstzijde naar achter in de documentinvoer. Stel de zijgeleider van de documentinvoer in, zodat het document er net tussen past. Houd de pagina met twee handen aan de zijkanten vast en duw hem iets naar beneden. De pagina wordt ongeveer een centimeter ingevoerd. Plaats vervolgens de overige pagina's erbovenop.

1

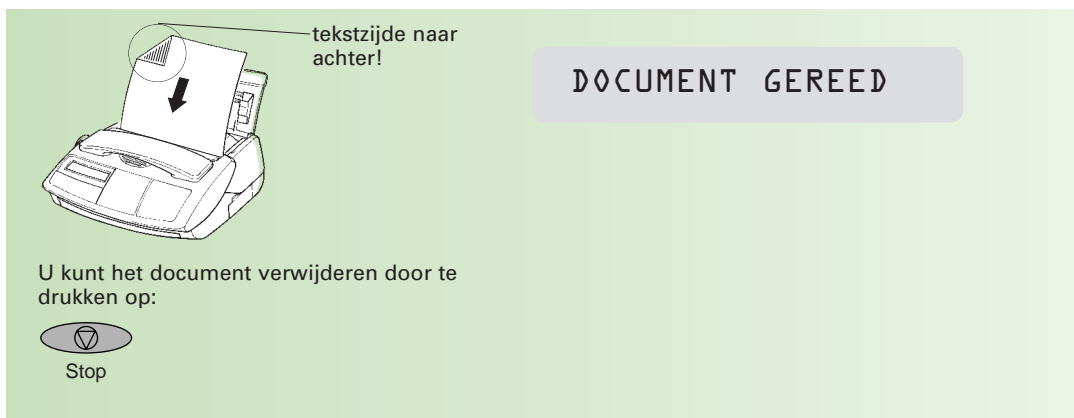

Resolutie

Voordat u een faxbericht gaat verzenden, kunt u de resolutie instellen. Op de Telefax 338 is door de fabrikant de resolutie op STANDAARD ingesteld. In de meeste gevallen geeft deze instelling een goed resultaat (het faxbericht komt duidelijk over). Bevat uw faxbericht echter kleine details, kleine letters of een tekening, dan kunt u de resolutie instellen op FIJN. Kies voor de FOTO-instelling als u een foto of een faxbericht wilt verzenden dat foto's bevat.

1

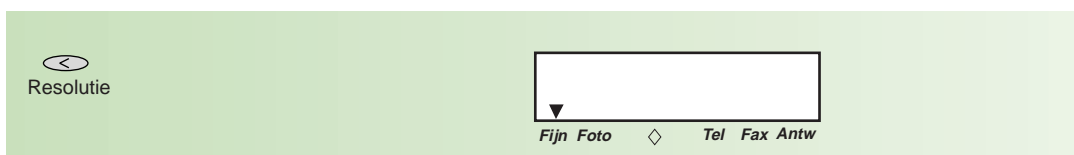

Als u eraan twijfelt of u de juiste instelling hebt gekozen, maak dan eerst een kopie (zie hoofdstuk 1.3., pagina 20) van het origineel in de gewenste resolutie. Daaraan kunt u ongeveer zien hoe het faxbericht/de foto bij de ontvanger binnenkomt. De standaardinstelling bij kopiëren is **Fijn**. Stel -desgewenst- de resolutie in op **Foto**.

N.B. Houd er rekening mee dat het verzenden van een document met de FIJN- of FOTO-instelling langer duurt.

Nummerherhaling

Bij alle verzendopdrachten geldt dat, als er geen verbinding tot stand wordt gebracht, de Telefax 338 met een interval van twee minuten, tot driemaal toe probeert het faxbericht te verzenden.

1



2



0701234567

NUMMER KIEZEN

Verzending opheffen

1

U kunt de verzending van een faxbericht opheffen door te drukken op:



STOP VOOR BEVEST

2

Druk nogmaals op



om het opheffen te bevestigen.

GEACCEPTEERD

3

Eventueel kunt u een ander nummer kiezen.

DOCUMENT GEREED

4

Druk -indien nodig- nogmaals op



om het document te verwijderen.

03 AUG 15-23

LET OP!

Als u een faxbericht naar meer bestemmingen verstuurt (zie pagina 14) dan heft stoppen alleen de verzending op naar het nummer waar de Telefax 338 op dat moment contact mee heeft. Vervolgens wordt de verzending naar het volgende ingevoerde nummer gestart. U moet dus voor elk ingevoerd nummer drukken op:



Faxberichten verzenden

U kunt een faxbericht verzenden door het faxnummer in te toetsen, maar ook met behulp van verkorte kiescodes.

Hieronder staan de verschillende verzendmogelijkheden beschreven.

Handmatig kiezen

1

Voer de eerste pagina van het document in.
Leg eventueel volgende pagina's erbovenop.

DOCUMENT GEREED

- 2** Kies het gewenste faxnummer.
 0701234567.
N.B. Hebt u de Rio Bravo op een interne telefooncentrale aangesloten, kies dan eerst een buitenlijn, gevolgd door een pauze of maak gebruik van de functie 'automatisch buitenlijn kiezen' (zie hoofdstuk 5.4, pagina 79).
- 3** Wis een verkeerd ingetoetst cijfer met
 07012345.
- 4**  Start
 NUMMER KIEZEN
 0701234567
 Afwisselend verschijnen in het display het gekozen faxnummer en welke pagina wordt verzonden.
 ZENDEN PG 1
- 5** Na verzending verschijnt de standaardmelding (datum en tijd) in het display.
 03 AUG 15-23

Als er tijdens verzending een fout optreedt, drukt de Telefax 338 een enkelvoudig journaal af.

**** ENKELVOUDIG JOURNAAL ****

Naam: P BOIN

Nr.: +31 35 1234567

Datum: 03-08-98 15-23

Datum/Tijd	03-08 15:23
Gekozen nummer	0701234567
Bestemming	+31 70 123 45 67
Tijd	1'02"
Res.	STD
Pag's	0
Status	Code 07

*** Code 07 : Afgebroken ***

N.B. Als u prijs stelt op een enkelvoudig journaal na elk verzonden bericht, kunt u met functie 34 deze optie aanzetten (zie bijlage A., pagina 86). Wij adviseren u echter om deze functie op 'indien mislukt' te laten staan. Dit bespaart papier en de afdrukrol.

Verkorte kiescodes

U kunt een faxbericht verzenden met behulp van verkorte kiescodes. Verkorte kiescodes maken het mogelijk om volledige faxnummers onder een code op te slaan. Hierdoor hoeft u het gewenste nummer niet steeds handmatig in te voeren. U kunt vijftig telefoon/faxnummers opslaan onder verkorte kiescodes. De eerste tien verkorte kiescodes zijn snel toegankelijk door op een naamtoets (een van de tien toetsen onder het display) te drukken. Voordat u verkorte kiescodes kunt gebruiken, moeten ze geprogrammeerd worden (zie hoofdstuk 2.1, pagina 22).

Naamtoets gebruiken

- 1

Voer de eerste pagina van het document in.
Leg eventueel volgende pagina's erbovenop.

DOCUMENT GEREED
- 2

Druk op een naamtoets.

 1 ABC

01 FJM BROUWER
- 3

Het nummer wordt automatisch gekozen en het document wordt verzonden.

FJM BROUWER

ZENDEN PG 1
- 4

Na verzending verschijnt de standaardmelding (datum en tijd) in het display.

03 AUG 15-23

Verkorte kiescode gebruiken

- 1

Voer de eerste pagina van het document in.
Leg eventueel volgende pagina's erbovenop.

DOCUMENT GEREED
- 2

 VK





De eerst ingevoerde verkorte kiescode verschijnt in het display.

00 C VAN NEER

- 3** Toets de twee cijfers van de kiescode in.
Bijvoorbeeld
- ① ①
- 11 VERK00P
- 4**
-  Start
- Afwisselend verschijnen in het display de onder de verkorte kiescode geprogrammeerde naam en welke pagina wordt verzonden.
- NUMMER KIEZEN
- VERK00P
- ZENDEN PG 1
- 5**
- Na verzending verschijnt de standaardmelding (datum en tijd) in het display.
- 03 AUG 15-23

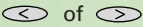
Kiezen met behulp van nummerzoeken

U kunt de bij verkorte kiescodes ingevoerde namen en nummers via de index zoeken en opvragen.

- 1**
- Voer de eerste pagina van het document in.
Leg eventueel volgende pagina's erbovenop.
- DOCUMENT GEREED
- 2**
-  VK
- De eerst ingevoerde verkorte kiescode verschijnt in het display.
- 00 C VAN NEER
- 3**
-  of 
- In het display verschijnen één voor één de ingevoerde namen of nummers.
- Druk net zolang op  of  tot de juiste naam verschijnt.
- 11 AFD VERK00P

4

 Start

Afwisselend verschijnen in het display de onder de verkorte kiescode geprogrammeerde naam en welke pagina wordt verzonden.

NUMMER KIEZEN

VERKOOP

ZENDEN PG 1

5

Na verzending verschijnt de standaardmelding (datum en tijd) in het display.

03 AUG 15-23

Een bericht naar verschillende bestemmingen versturen

U kunt eenzelfde bericht naar verschillende bestemmingen (maximaal zes) verzenden. De Telefax 338 biedt de mogelijkheid om het bericht op een later tijdstip te verzenden en/ of te controleren of het juiste aantal pagina's verzonden is (zie hoofdstuk 2.2, pagina 29).

1

Voer de eerste pagina van het document in.
Leg eventueel volgende pagina's erbovenop

DOCUMENT GEREED

2

 Functie

31-ZENDEN >

3

 Start

VOER NUMMER IN

4

Kies de bestemmingen door handmatig intoetsen, naamtoets, verkorte kiescode of nummerzoeken via de index. Na elk gekozen nummer drukt u op



U kunt een bestemming corrigeren met



BESTEMMING 2

*N.B. Toets bij verkorte kiescodes direct de code in. Druk dus **niet** eerst op *

5

Druk na de laatst ingevoerde bestemming op



Start

Het bericht wordt opgeslagen in het geheugen van de Telefax 338.

Na elkaar worden de ingevoerde faxnummers gekozen en het bericht wordt verzonden.

GEH96% PG 1

ZENDEN PG 1

Telefoongesprek tot stand brengen na verzenden/ontvangen faxbericht

Na verzenden

1

Druk, als in het display van de Telefax 338 de melding ZENDEN PG 1 verschijnt, op



ZENDEN PG 1

TELEFOON

2

Na verzending van het faxbericht hoort u enkele pieptootjes, **beantwoord de oproep nog niet!**

Wacht tot u het **belsignaal** van de Telefax 338 hoort. Neem dan de hoorn van de haak en begin uw telefoongesprek.

TELEFOON

Na ontvangen

1

In het display verschijnt TELEFOON en u hoort het belsignaal van de Telefax 338. Beantwoord de oproep door de hoorn van de haak te nemen.

TELEFOON

1.2. Fax- en telefoonoproepen ontvangen

De Telefax 338 heeft verschillende mogelijkheden om binnenkomende faxberichten en telefoonoproepen te ontvangen. Op welke manier deze worden ontvangen, hangt af van de instelling. Standaard staat de Telefax 338 ingesteld op Fax/Telefoon. In het display ziet u boven Tel en Fax een pijltje. In deze stand worden alle oproepen door het faxapparaat beantwoord. De Telefax 338 bepaalt of er een faxbericht binnenkomt of dat het een telefoonoproep betreft. Faxberichten worden automatisch ontvangen in het geheugen, bij telefoonoproepen gaat het belsein van de Telefax 338 over en kunt u de oproep beantwoorden

Ontvangst in het geheugen

Standaard staat de Telefax 338 ingesteld op ontvangst van faxberichten in het geheugen. Dit heeft als voordeel dat de klep voor het afdruppapier niet open hoeft te zijn, waardoor de Telefax 338 weinig ruimte in beslag neemt. Een ander voordeel is dat faxberichten pas worden afgedrukt op het moment dat u dat wilt, zodat anderen de berichten niet kunnen lezen. Desgewenst kunt u deze functie uitschakelen (zie bijlage A., pagina 86, functie 35). Faxberichten worden altijd in het geheugen ontvangen als de afdrukkrol en/of het afdruppapier op is/zijn. Er kunnen tien pagina's A4 in het geheugen worden opgeslagen (gebaseerd op standaardtestkaart nr. 1, een voorbeeld van deze testkaart is opgenomen in bijlage C, pagina 94).

Geheugen vol

Wanneer er veel faxberichten in het geheugen staan, kan het vol raken.

1

In het display knippert het pijltje boven het woord Fax.



GEHEUGEN VOL

Er kunnen geen faxberichten meer worden ontvangen. U maakt het geheugen vrij door faxberichten af te drukken.

Afdrukken van ontvangen faxberichten

Het lampje boven de toets Faxberichten knippert wanneer faxberichten in het geheugen zijn opgeslagen.

1

Controleer of er afdruppapier in de Telefax 338 zit. Plaats, indien nodig, afdruppapier (zie hoofdstuk 4.2., pagina 68).

2



Faxberichten

Alle faxberichten uit het geheugen worden afgedrukt. Na het afdrukken zijn de berichten uit het geheugen gewist.

AFDRUKKEN

Ontvangstmogelijkheden

De Telefax 338 kent vier mogelijkheden voor het ontvangen van faxberichten. Deze staan hieronder beschreven.

Er zijn faxapparaten die geen faxsignaal (calling tone) uitzenden. Als u de oproep beantwoordt en u hoort niets, kunt u te maken hebben met zo'n faxapparaat. Start in dat geval zelf de faxontvangst door te drukken op:



Druk ontvangen faxberichten af zoals beschreven op pagina 16.

Fax-Telefoonstand (standaardinstelling)

Faxberichten en telefoonoproepen worden automatisch na twee belsignalen (niet hoorbaar) door de Telefax 338 ontvangen. De oproeper hoort de telefoon tweemaal overgaan, daarna hoort hij/zij korte tonen. Tijdens deze tonen 'luistert' het faxapparaat of er een faxsignaal (calling tone) wordt ontvangen. Betreft de oproep een faxbericht, dan wordt dit automatisch ontvangen. Betreft het een telefoonoproep, dan gaat het belsignaal van de Telefax 338 over en kunt u de oproep beantwoorden door de hoorn van de haak te nemen. Als u de oproep niet binnen dertig seconden beantwoordt, start de Telefax 338 alsnog de faxontvangst.

Fax-Telefoonstand inschakelen

1

Druk op



Ontvangst

tot FAX-TELEFOON in het display verschijnt. In het display staat boven Tel en Fax een pijltje.



FAX-TELEFOON >

2



Start

Fax-Antwoordapparaat (automatische ontvangst)

Faxberichten en telefoonoproepen worden automatisch na twee belsignalen (hoorbaar) door de Telefax 338 ontvangen. Terwijl uw ingesproken meldtekst wordt uitgestuurd, 'luistert' het faxapparaat of er een faxsignaal (calling tone) wordt ontvangen. Betreft de oproep een faxbericht, dan wordt dit ontvangen. Betreft het een telefoonoproep, dan kan degene die opbelt een bericht inspreken op het antwoordapparaat. Het afdrucken van binnengekomen faxberichten staat beschreven op de voorgaande pagina, het uitluisteren van berichten staat beschreven in hoofdstuk 3.5., pagina 54.

Fax/Antwoordapparaatstand inschakelen

- 1

Druk op  Ontvangst

tot ANTW APPARAAT in het display verschijnt. In het display staat boven Tel, Fax en Antw een pijltje.

- 2

 Start

Telefoonstand (handmatige ontvangst)

Elke oproep moet handmatig worden beantwoord door de hoorn van de haak te nemen. De Telefax 338 'luistert' mee of er een faxsignaal (calling tone) wordt ontvangen. Als er een faxoproep binnenkomt, wordt automatisch de faxontvangst gestart. Als in het display ONTVANGST verschijnt, kunt u de hoorn op de haak leggen. Bij een telefoonoproep, kunt u een gesprek voeren.

N.B. Als u het faxsignaal hoort, kunt u ook zelf de ontvangst starten door te drukken op:





Telefoonstand inschakelen

- 1

Druk op  Ontvangst

tot TELEFOON in het display verschijnt. In het display staat boven Tel een pijltje.

- 2

 Start

Faxstand

Het is mogelijk om de Telefax 338 uitsluitend als faxapparaat te gebruiken. U kunt dan alleen faxberichten verzenden en ontvangen. Bij een oproep zal de Telefax 338 deze na vier belsignalen (hoorbaar) beantwoorden en direct de faxontvangst starten.

U stelt deze stand in door geen meldtekst voor uw antwoordapparaat in te spreken of een reeds opgenomen meldtekst te wissen. Zet vervolgens de Telefax 338 in de stand ANTW APPARAAT (u ziet het pijltje boven ANTW knipperen).

U heft de stand op door een meldtekst in te spreken of de Telefax 338 in de stand TELEFOON of TELEFOON/FAX te zetten.

Faxstand inschakelen

1



2

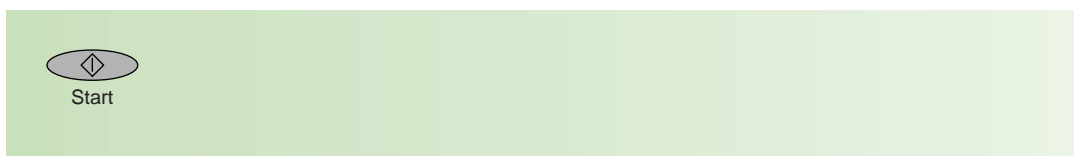

1.3. Kopiëren

De Telefax 338 heeft een eenvoudige kopieerfunctie waarmee u snel een kopie van een origineel kunt maken.

Let op: Kopiëren worden altijd gemaakt met de Fijn-instelling!

1

Controleer of er afdrudpapier in de Telefax 338 is geplaatst. Plaats dit zonedig (zie hoofdstuk 4.2, pagina 68).

2

Voer de eerste pagina van het document in. Leg eventueel volgende pagina's erbovenop.

DOCUMENT GEREED

3

Kopieën worden gemaakt met de Fijn-instelling. Wilt u een foto of een document dat foto's bevat kopiëren, kies dan de Foto-instelling met:

Resolutie

4

Start

LOKALE KOPIE

Na het kopiëren verschijnt kort in het display hoeveel afdrukrol resteert (in procenten).

AFDRUKKAART 82%

Ruimte voor aantekeningen



A series of 30 horizontal green lines, evenly spaced, providing a large area for taking notes. The lines are thin and extend across most of the page width.

2.1. Fax: verkorte kiescodes

Verkorte kiescodes maken het mogelijk volledige telefoon/faxnummers onder een code (00 t/m 49) op te slaan, waardoor u deze nummers niet steeds opnieuw hoeft in te toetsen. U kunt vijftig namen en telefoon/faxnummers opslaan. De eerste tien verkorte kiescodes zijn snel toegankelijk door op een naamtoets (de tien toetsen onder het display) te drukken.



Invoeren

Bij het invoeren van namen en faxnummers kunt u, naast de cijfer- en naamtoetsen, de volgende toetsen nodig hebben:





-  wissen van ingevoerde tekens
-  ga naar volgende positie









Een naam mag uit maximaal twintig tekens bestaan, een telefoonnummer uit maximaal dertig cijfers.

Letters invoeren

Onder elke naamtoets schuilen enkele letters. Zo kunt u met behulp van naamtoets 2 de letters D, E, F en het cijfer 2 intoetsen. U kunt de letters na elkaar intoetsen. Indien u twee opeenvolgende letters gebruikt die onder één naamtoets staan, bijvoorbeeld DE, moet u na het intoetsen van de letter D eerst op  drukken voor u de E kunt intoetsen. Voor het invoeren van een spatie drukt u tweemaal op  .

Voorbeeld, invoeren van: KPN TELECOM

toets	JKL 4 	PQR 6 	5 MNO 		
aantal maal indrukken	(2x)	(1x)	(2x)	(1x)	(1x)
resultaat	K	P	N	(volgende positie)	(spatie)

toets	 7 STU	DEF 2 	JKL 4 	DEF 2 	 1 ABC	 5 MNO		 5 MNO
aantal maal indrukken	(2x)	(2x)	(3x)	(2x)	(3x)	(3x)	(1x)	(1x)
resultaat	T	E	L	E	C	O	(volgende positie)	M

Cijfers invoeren

Als u de Telefax 338 hebt aangesloten op een interne telefooncentrale en u maakt geen gebruik van de functie 'automatisch buitenlijn kiezen' (zie hoofdstuk 5.3, pagina 79), moet u bij het invoeren van een faxnummer eerst het toegangscijfer voor een buitenlijn (meestal een 0) invoeren, gevolgd door een pauze (de Telefax 338 wacht dan drie seconden, alvorens verder te gaan met kiezen). Gebruik 'Flash' voor het invoegen van een pauze. Voorbeeld:

       

Flash

N.B. Hanteer voor het programmeren van nationale telefoon/faxnummers de tiencijferige notatie (netnummer + abonneenummer). Dit voor een optimale samenwerking met de dienst NummerWeergave™ (zie ook hoofdstuk 3.2 op pagina 46 en bijlage B op pagina 92).

Verkorte kiescode invoeren

- 1**



Funcie

1 KIESCODES >
- 2**



Start

VOER KIESCODE IN
- 3**

Toets twee cijfers in waaronder u het nummer wilt opslaan, bijvoorbeeld

① ①

N.B. Voor het invoeren van de eerste tien verkorte kiescodes kunt u ook op een naamtoets drukken.

11
- 4**



Start

VOER NAAM IN
- 5**

Voer met behulp van de naamtoetsen de naam in.

KPN TELECOM
- 6**



Start

VOER NUMMER IN
- 7**

Voer met de cijfertoetsen het faxnummer in.

0/08000462
- 8**



Start

03 AUG 15-23

De gegevens zijn nu onder de gekozen code opgeslagen. Het cijfer '0' en de '/' (=flash) voert u alleen in als de Telefax 338 is aangesloten op een interne telefooncentrale en u geen gebruikmaakt van de functie 'automatisch buitenlijn kiezen (zie hoofdstuk 5.3, pagina 79). In bovenstaand voorbeeld wordt met het cijfer 0 de buitenlijn gekozen.

Verkorte kiescode wijzigen

1

 Functie

 KIESCODES >

2

 Start

VOER KIESCODE IN

De eerste verkorte kiescode (00) verschijnt in het display.
Bijvoorbeeld:

00 FJM BROUWER

3

Kies het nummer dat u wilt wijzigen, bijvoorbeeld

 KPN TELECOM

(Uiteraard kunt u voor het wijzigen van de eerste tien verkorte kiescodes ook op een naamtoets drukken.)

4

 Start

VOER NAAM IN

KPN TELECOM

5

Als u de naam niet hoeft te wijzigen, ga dan door met stap 6.
Wijzig de naam door hem eerst (gedeeltelijk) te wissen met:



Voer vervolgens de nieuwe gegevens in.

KPN TELEC_

6

 Start

VOER NUMMER IN

0/08000462

7

Als u het nummer niet hoeft te wijzigen, ga dan door met stap 8. Wijzig het nummer door het eerst (gedeeltelijk) te wissen met



Voer vervolgens het nieuwe nummer in.

0/080004_

8



De verkorte kiescode is gewijzigd.

Verkorte kiescode wissen

1



1 KIESCODES >

2



De eerste verkorte kiescode (00) verschijnt in het display. Bijvoorbeeld:

VOER KIESCODE IN

00 FJM BROUWER

3

Kies het nummer dat u wilt wissen, bijvoorbeeld



(Uiteraard kunt u voor het wissen van de eerste tien verkorte kiescodes ook op een naamtoets drukken.)

11 KPN TELECOM

4



VOER NAAM IN

KPN TELECOM

5

Wis de gehele naam met:



KPN TELEC_

6



VOER NUMMER IN

0/08000462

7

Wis het gehele nummer met:

<

0/080004_

8

Start

De verkorte kiescode is gewist.

Afdrukken kiescodelijst

De Telefax 338 heeft de mogelijkheid om een overzicht van alle ingevoerde verkorte kiescodes af te drukken.

1

Funcie

1 KIESCODES >

2

5 3

53-KIESCODES >

3

Start

De lijst wordt afgedrukt.

AFDRUKKEN

** KIESCODELIJST **

1	2	3
KC.	NAAM	NUMMER
00	FJM BROUWER	0357654321
02	F AKENO	0701234567
11	KPN TELECOM	08000433

- 1 het nummer van de kiescode (KC)
- 2 de ingevoerde naam
- 3 het ingevoerde fax/telefoonnummer

Naamtoetsen









De ingevoerde faxnummers onder de eerste tien verkorte kiescodes zijn toegankelijk door op een naamtoets te drukken.

Naast de naamtoetsen is ruimte vrijgelaten om de bestemming op te schrijven. Door deze met potlood in te vullen, kunt u -als u een bestemming hebt gewijzigd- de oude bestemming uitgummen en de nieuwe opschrijven.

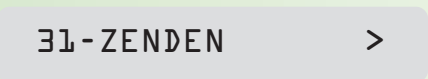

2.2. Fax: uitgesteld verzenden

De Telefax 338 biedt de mogelijkheid om berichten op een later tijdstip te verzenden, bijvoorbeeld tijdens het goedkope telefoontarief of naar het buitenland om het tijdsverschil te overbruggen. Het tijdstip van verzending moet binnen de eerste 24 uur liggen. U kunt bij uitgestelde verzending gebruikmaken van het geheugen van de Telefax 338. Doet u dit niet, dan moet het document in de documentinvoer blijven liggen. Wilt u het bericht naar meer bestemmingen verzenden (groep), dan wordt het automatisch opgeslagen in het geheugen.

Uitgesteld verzenden naar één bestemming

- 1  Voer de eerste pagina van het document in. Leg eventueel volgende pagina's erbovenop. 
- 2  Stel, indien gewenst, de resolutie van het origineel in met  Resolutie
- 3  Functie 
- 4  
- 5  Start 
- 6 Kies een bestemming door handmatig intoetsen, verkorte kiescode of nummerzoeken via de index.

N.B. Toets bij verkorte kiescodes direct de code in. Druk dus **niet** eerst op 

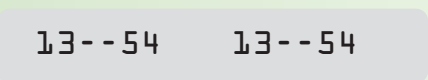
- 7  Functie 

8

Toets het begintijdstip voor verzenden in (gebruik vier cijfers, 24-uursaanduiding).
Bijvoorbeeld

② ③ ③ ①

13--54 23--30

U hebt nu twee mogelijkheden:

- 1 het document in het geheugen opslaan. Het voordeel hiervan is dat u faxberichten kunt blijven verzenden doordat de documentinvoer vrij blijft.
- 2 het document in de documentinvoer laten staan. Lees in dat geval verder bij stap 10.

9



Start



Het document wordt opgeslagen in het geheugen.
Lees verder bij stap 12.

GEH94% PG 1

10



Funcie

Kies met  of  voor documentinvoer.

GEHEUGEN >

DOCUMENTINVOER >

11



Start

12

Na elkaar verschijnen datum en tijd en de bestemming in het display.

03 AUG 15--30

11 KPN TEL 23--30

Uitgesteld verzenden naar meer bestemmingen

U kunt een bericht naar maximaal zes verschillende bestemmingen uitgesteld verzenden. Het tijdstip van verzending moet binnen de eerste 24 uur liggen.

1

Voer de eerste pagina van het document in.
Leg eventueel volgende pagina's erbovenop.



DOCUMENT GEREED

2

Stel, indien gewenst, de resolutie van het origineel in met



Resolutie

- 3**  Functie 1 KIESCODES >
- 4** 3 1 31--ZENDEN >
- 5**  Start VOER NUMMER IN
- 6** Kies de bestemmingen (maximaal zes) door handmatig intoetsen, verkorte kiescode of nummerzoeken via de index. Druk na elk ingevoerd nummer op  BESTEMMING 2

*N.B. Toets bij verkorte kiescodes direct de code in. Druk dus **niet** eerst op *

- 7**  Functie VOER TIJDSTIP IN
13--54 13--54
- 8** Toets het begintijdstip voor verzenden in (gebruik vier cijfers, 24-uursaanduiding). Bijvoorbeeld 2 3 3 0 13--54 23--30
- 9**  Start GEH94% PG 1
N.B. Als u een bericht naar meer bestemmingen verzendt, wordt het altijd in het geheugen opgeslagen.
Na elkaar verschijnen datum en tijd en de eerste bestemming in het display. 03 AUG 15--30
KPN TEL 23--30

Controlefunctie

U kunt bij uitgestelde verzending een controle uit laten voeren op het aantal te verzenden pagina's. De Telefax 338 telt dan het aantal pagina's dat wordt verzonden en vergelijkt dit

met het door u opgegeven aantal. Volg om gebruik te maken van de controlefunctie "aantal pagina's", **na stap 8** op pagina 29, onderstaande stappen.

1

Functie

AANTAL PAG -

2

Toets het aantal pagina's in waaruit het te verzenden document bestaat. Bijvoorbeeld:



AANTAL PAG 5

3

Start

4

Het document wordt in het geheugen opgeslagen.

GEH94% PG 1

Na elkaar verschijnen datum/tijd en bestemming/ tijdstip in het display.

03 AUG 15--30

11 KPN TEL 23--30

5

Komt het ingevoerde aantal niet overeen met het daadwerkelijk aantal verzonden pagina's, dan verschijnen afwisselend in het display:

(Het eerste getal [4] is het aantal opgeslagen pagina's. Het tweede getal [5] is het door u ingetoetste aantal.)

AANTAL PAG4/5

JUIST > START

Druk, om het bericht toch te verzenden, op:

Start

Wilt u het bericht niet verzenden, druk dan op:

Stop

2.3. Fax: berichten afroepen (polling)

De Telefax 338 heeft de mogelijkheid om berichten van andere faxen af te roepen (polling). Uw fax belt dan een ander faxapparaat om een daar klaarliggend document op te halen. Ook kan een bericht van uw Telefax 338 door een ander faxapparaat worden afgeroepen. Informeer altijd eerst bij de andere partij of afroepen mogelijk is.

Document afroepen (bij anderen)

Voor deze functie moet een document op het andere faxapparaat klaarliggen om door u te worden afgeroepen.

1



Functie

1 KIESCODES >

2

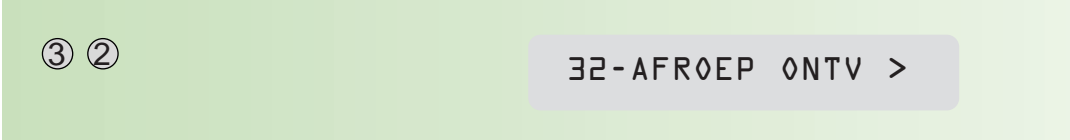

3 2

32-AFROEP ONTV >

3

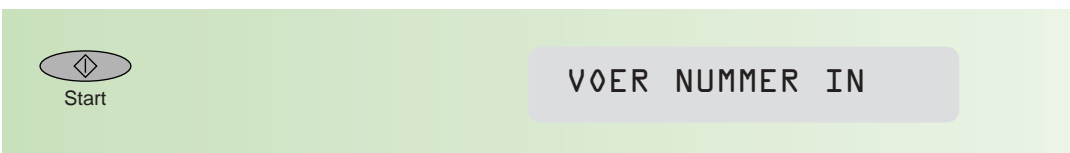

Start

VOER NUMMER IN

4

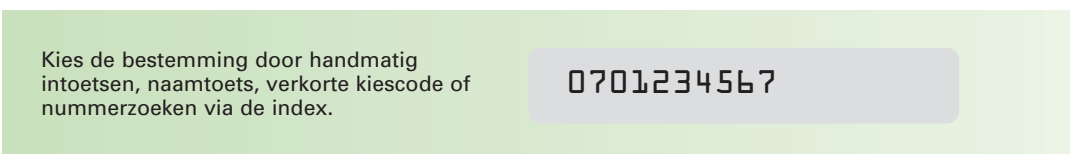

Kies de bestemming door handmatig intoetsen, naamtoets, verkorte kiescode of nummerzoeken via de index.

0701234567

*N.B. Toets bij verkorte kiescodes direct de code in. Druk dus **niet** eerst op* 

5



Start

Het nummer wordt gekozen en het document wordt afgeroepen.

NUMMER KIEZEN

Document uitgesteld afroepen (bij anderen)



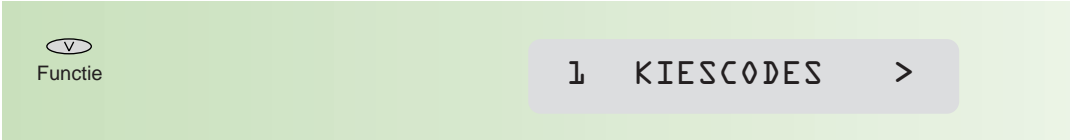

Voor deze functie moet het document op het andere faxapparaat klaarliggen om door u op het geprogrammeerde tijdstip te worden afgeroepen.

1



Functie

1 KIESCODES >

- 2**  32-AFROEP ONTV >
- 3**  Start VOER NUMMER IN
- 4** Kies de bestemming door handmatig intoetsen, naamtoets, verkorte kiescode of nummerzoeken via de index.
- 5**  Functie VOER TIJDSTIP IN
14--44 14--44
- 6** Toets het begintijdstip voor verzenden in (gebruik vier cijfers, 24-uursaanduiding).
Bijvoorbeeld
② ③ ③ ① 14--44 23--30
- 7**  Start
Op het ingestelde tijdstip zal het nummer worden gekozen en het document wordt afgeroepen.
03 AUG 15--30
0701234567 23--30

Document af laten roepen (door anderen bij u)

Om anderen een document bij uw faxapparaat af te laten roepen, moet u de Telefax 338 voorbereiden. U zet het document klaar in de documentinvoer of slaat het op in het geheugen. Als het document in het geheugen is opgeslagen, kunt u het meerdere keren laten afroepen. Het document blijft in het geheugen opgeslagen.

N.B. De Telefax 338 moet in de FAX-TELEFOON-of ANTW APPARAAT-stand staan.

Document af laten roepen vanuit de documentinvoer



- 1

Voer de eerste pagina van het document in.
Leg eventueel volgende pagina's erbovenop.

DOCUMENT GEREED
- 2

 Functie

↓ KIESCODES >
- 3

33--AFROEP ZEND>
- 4

 Start

DOCUMENTINVOER
- 5

Als in het display GEHEUGEN verschijnt,
kies dan met  voor de document-
invoer.

DOCUMENTINVOER
- 6

 Start

Het document staat nu klaar om te worden
afgeroepen.

GEREED VOOR AFR

03 AUG 15--30

Afroepstand vanuit de documentinvoer opheffen

- 1

Wilt u de afroepstand opheffen,
druk dan op:

 Stop

DOCUMENT GEREED

De afroepstand is opgeheven. Desgewenst kunt u het document nu verzenden.

- 2

Wilt u het document verwijderen, druk dan
nogmaals op:

 Stop

03 AUG 15--30

Document af laten roepen vanuit het geheugen



- 1**

Voer de eerste pagina van het document in.
Leg eventueel volgende pagina's erbovenop.

DOCUMENT GEREED
- 2**

 Functie

↓ KIESCODES >
- 3**

33-AFROEP ZEND >
- 4**

 Start

DOCUMENTINVOER
- 5**

Als in het display DOCUMENTINVOER verschijnt, kies dan met  voor geheugen.

GEHEUGEN >
- 6**

 Start

EENM AFROEPEN >
- 7**

Kies met  of het document eenmaal (EENM AFROEPEN) of meer keren (MEERV AFROEPEN) mag worden afgeroepen.

MEERV AFROEPEN >
- 8**

 Start

Het document wordt in het geheugen opgeslagen en kan worden afgeroepen.





GEH94% PG 1

GEREED VOOR AFR

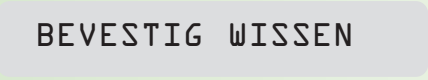
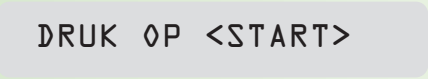

03 AUG 15--30

Afroepstand vanuit het geheugen opheffen

Wilt u de afroepstand ongedaan maken, dan moet u het bericht uit het geheugen wissen.

- 1  Functie 
- 2  
- 3  Start 
- 4  Start 

- 5  Start

Let op:

Het is mogelijk dat u meer opdrachten in het geheugen hebt opgeslagen. In dat geval drukt u net zolang op  of , tot u een opdrachtnummer tegenkomt waar de letters 'AF-Z' achter staan.

Een uitgebreidere beschrijving van werken met berichten in het geheugen, vindt u in hoofdstuk 2.4., pagina 36.

2.4. Fax: werken met berichten in het geheugen

In het geheugen van de Telefax 338 worden documenten opgeslagen (maximaal twintig pagina's; standaard ITU-T testkaart nr 1). Dit kunnen documenten zijn die:

- gereed staan voor uitgesteld verzenden
- opgeslagen zijn om te verzenden naar verschillende bestemmingen
- gereed staan om te worden afgeroepen

Afdrukken berichtenlijst (opdrachten)

U kunt maximaal zes opdrachten in het geheugen van de Telefax 338 opslaan. Om een overzicht te krijgen van de documenten in het geheugen kunt u een berichtenlijst afdrukken. U kunt op zo'n berichtenlijst ook zien onder welk nummer berichten zijn opgeslagen in het geheugen.

1

Funcie ↓ KIESCODES >

2

⑥ ⑤ 65-OVERZ AFDRUK>

3

Start AFDRUKKEN

EVEN GEDULD AUB

** OVERZICHT OPDRACHTEN **

Naam: P BOIN

Nr.: +31 35 1234567









Datum: 03-08-98 12-26

①	②	③	④	⑤	⑥
Nr	Bestemming	Tijd	In behand.	Pag's	Geh.
1	John Doe USA	23:00	Zenden uit geh.	2	12%
2	KPN Telecom	17:00	Zenden uit geh.	1	45%
3			Doc. voor afroep	2	4%

- ① opdrachtnummer
- ② naar welke bestemming wordt het bericht uit het geheugen verzonden
- ③ op welk tijdstip wordt het bericht uit het geheugen verzonden
- ④ wat gebeurt er met het bericht dat in het geheugen staat
- ⑤ hoeveel pagina's bevat het bericht in het geheugen
- ⑥ hoeveel geheugen (procentueel) wordt door het bericht in beslag genomen

Bestemming of begintijdstip van een bericht in het geheugen wijzigen









Van berichten die in het geheugen zijn opgeslagen voor uitgesteld verzenden, kunt u de bestemming en/of het begintijdstip wijzigen.

- 1  Functie 1 KIESCODES >
- 2   62--WIJZIGEN >
- 3  Start 01--ZND
- 4 De eerste opdracht uit het geheugen verschijnt in het display. Kies met behulp van  of  het opdrachtnummer dat u wilt wijzigen. Druk eventueel eerst een berichtenlijst af (zie pagina 36). 02--ZND
- 5  Functie
Zowel het faxnummer als het tijdstip is gewist. Voer het nieuwe faxnummer in. VOER NUMMER IN
- 6  Functie
Voer het nieuwe tijdstip van verzending in. VOER TIJDSTIP IN
- 7  Functie
De gegevens zijn gewijzigd.

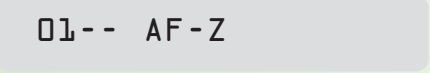
Berichten wissen



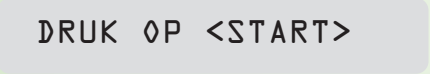



Berichten die in het geheugen staan en die u niet meer hoeft te verzenden, kunt u wissen.



- 1  Functie 1 KIESCODES >

- 2**  
- 3**  
- 4** De eerste opdracht uit het geheugen verschijnt in het display. Kies met behulp van  of  het opdrachtnummer dat u wilt wissen. Druk eventueel eerst een berichtenlijst af (zie pagina 36).
- 5**  

- 6**  Het geselecteerde bericht is gewist.

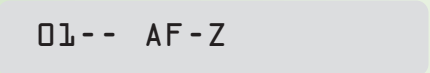
Berichten afdrukken

Een bericht in het geheugen kan ook worden afgedrukt.

- 1**   
- 2**  
- 3**  

- 4** De eerste opdracht uit het geheugen verschijnt in het display. Kies met behulp van  of  het opdrachtnummer dat u wilt afdrukken. Druk eventueel eerst een berichtenlijst af (zie pagina 36).

- 5** 
Start
Het bericht wordt afgedrukt.

AFDRUKKEN

Opdracht direct uitvoeren

Een opdracht in het geheugen voor uitgestelde verzending en uitgesteld afroepen, kan ook direct worden uitgevoerd.

- 1** 
Functie



↓ KIESCODES >

- 2**  

61--UITVOEREN >

- 3** 
Start

01-- AF-Z

- 4** De eerste opdracht uit het geheugen verschijnt in het display. Kies met behulp van  of  het opdrachtnummer dat u wilt uitvoeren. Druk eventueel eerst een berichtenlijst af (zie pagina 36).

- 5** 
Start
De opdracht wordt uitgevoerd.

2.5. Fax: journaal

De Telefax 338 houdt van iedere communicatie gegevens bij. Om papier en afdrukrol te sparen, worden de journalen niet automatisch afgedrukt. Dat is ook niet nodig, want standaard drukt de Telefax 338 bij een fout in de verzending, een enkelvoudig journaal met foutmelding af. Als er geen enkelvoudig journaal wordt afgedrukt, is het bericht goed verzonden.

Enkelvoudig journaal

De Telefax 338 biedt de mogelijkheid om na elk verzonden faxbericht een zendjournaal af te drukken. Geeft u hier de voorkeur aan dan kunt u deze functie aanzetten (zie bijlage A, pagina 86, functie 34). Wanneer u bij één verzonden bericht prijs stelt op een zendjournaal, kunt u alleen voor dat bericht een zendjournaal afdrukken.

1

▼
Functie

↓ KIESCODES >

2

⑤ ⑤

55 ENKELV JOURN>

3

⬆
Start
Het journaal wordt afgedrukt.

AFDRUKKEN

ENKELV JOURNAAL

** ENKELVOUDIG JOURNAAL **

Naam: P BOIN

Nr.: +31 35 1234567

Datum: 03-08-98 15-23

①	Datum/Tijd	03-08 14:12
②	Gekozen nummer	08000433
③	Bestemming	+31 0800 0433
④	Tijd	1'02"
⑤	Res.	STD
⑥	Pag's	1
⑦	Status	Correct

⑧ *** Correct : Klaargezet docum. afgeroepen ***

- ① op welke datum/tijdstip vond verzending plaats
- ② nummer dat door de Telefax 338 is gekozen
- ③ naar welk faxnummer is het bericht verzonden/afgeroepen (dit is de internationale notatie van het faxnummer dat in het ontvangende faxapparaat staat geprogrammeerd, vergelijk functie 22, bijlage A., pagina 86)
- ④ hoelang heeft de verzending geduurd in minuten' en seconden"
- ⑤ op welke resolutie is het bericht verzonden
- ⑥ hoeveel pagina's zijn verzonden
- ⑦ is de verzending goed verlopen of is er een fout opgetreden
- ⑧ uitleg over de soort fout of communicatie (zie ⑦)

Groot journaal

Desgewenst kunt u een overzicht afdrucken van de laatste dertig verzonden en ontvangen berichten (een groot journaal).

1

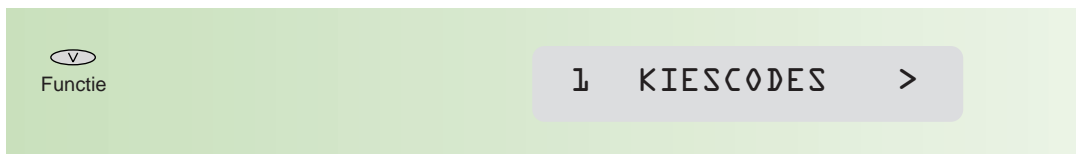

2

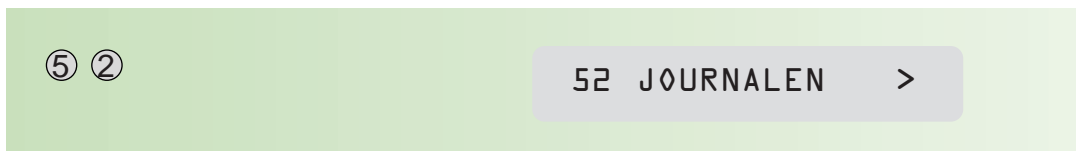

3

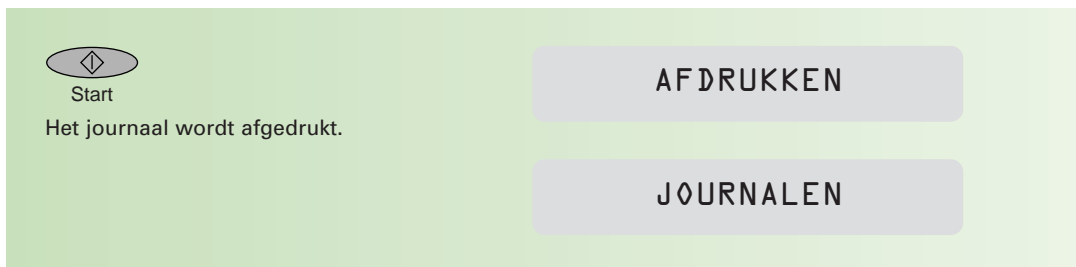

JOURNALEN

Naam: P BOIN

Nr.: +31 35 1234567

Datum: 03-08-98 12-26

ZENDEN

1	2	3	4	5	6	7
Datum/tijd	Bestemming	Res.	Pag's	Tijd	Status	Opmerking
01-08 14:18	01 FJM BROUWER	STD	3	0'45"	Correct	Handm. communicatie
01-08 16:43	0701234567	FIJN	0	0'18"	Code 07	Afgebroken
02-08 07:11	13 C VAN NEER	STD	8	1'06"	Correct	

- ① op welke datum/tijdstip vond verzending plaats
- ② naar welke bestemming is een bericht verzonden
- ③ op welke resolutie is het bericht verzonden
- ④ hoeveel pagina's zijn verzonden
- ⑤ hoelang heeft de verzending geduurd in minuten' en seconden"
- ⑥ is de verzending goed verlopen, zo niet; welke fout is opgetreden. Voor een overzicht van de informatie/ foutcodes, zie hoofdstuk 4.4, pagina 73.
- ⑦ uitleg over de soort fout (zie ⑥) of soort communicatie.

N.B. Indien in deze kolom 'spraak comm' staat, betekent dit dat na verzending van het faxbericht een telefoongesprek tot stand is gebracht.

ONTVANGEN

1	2	3	4	5	6	7
Datum/tijd	Bestemming	Res.	Pag's	Tijd	Status	Opmerking
01-08 10:33	+31 70 123 45 67	STD	2	0'34"	Correct	Afgeroepen document ontv
01-08 15:14	+31 0800 04 33	STD	0	0'13"	Code 11	Ontv. beveiligd
02-08 11:54	+20 765 43 21	FIJN	6	0'58"	Code 08	Kwaliteit Pg: 1
02-08 16:09				4'13"	Correct	Telefoon oproep

- ① op welke datum/tijdstip vond ontvangst plaats
- ② van welke bestemming is een bericht afkomstig
- ③ op welke resolutie is het bericht ontvangen
- ④ hoeveel pagina's zijn ontvangen
- ⑤ hoelang heeft de ontvangst geduurd in minuten' en seconden"
- ⑥ is de ontvangst goed verlopen, is er een fout opgetreden of betrof het een speciale ontvangst (beveiligd, afroep, telefoon enzovoort). Voor een overzicht van de informatie/ foutcodes, zie hoofdstuk 4.4., pagina 73.
- ⑦ uitleg over de soort fout of soort communicatie (zie ⑥).

2.6. Overzicht extra verzendmogelijkheden

In het onderstaande stroomschema staan de extra mogelijkheden die u hebt bij het verzenden van documenten. Voor het kiezen van faxnummers geldt dat u deze handmatig kunt intoetsen of met behulp van naamtoets, verkorte kiescode of nummerzoeken via de index.

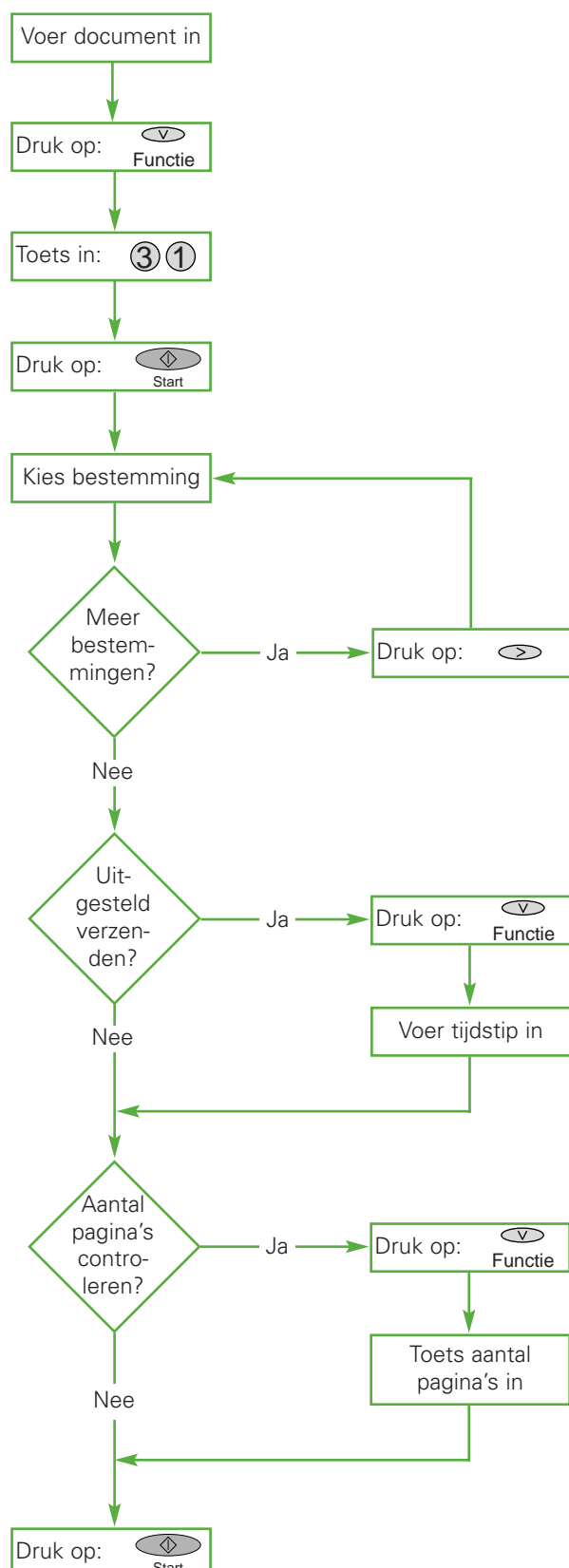

3.1. De telefoon

Kiezen

1

Neem de hoorn op.

HOORN VD HAAK

2

Wacht op de kiestoon.

3

Toets het nummer in.

0701234567

4

Na het gesprek legt u de hoorn op de haak.

Kiezen met hoorn op de haak

1



LUIDSPREKER

2

Wacht op de kiestoon.

3

Toets het nummer in.

0701234567

4

Neem wanneer de oproep wordt beantwoord de hoorn van de haak.

5

Na het gesprek legt u de hoorn op de haak.

Kiesherhaling



1

Wilt u een van de tien laatstgekozen nummers opnieuw kiezen, druk dan op:



Herhaal

2

Blader door de lijst met  of  .
Neem de hoorn van de haak of druk op:



0701234567

Handenvrij telefoneren (handsfree)

1



HANDEVRIJ

2

Wacht op de kiestoon.

3

Toets het nummer in.

0701234567

4

Wanneer de oproep wordt beantwoord, kunt u een gesprek voeren.

5

Na het gesprek drukt u op



de verbinding wordt verbroken.

Tijdens gesprek overschakelen naar handenvrij telefoneren

Als u tijdens een telefoongesprek uw handen vrij wilt hebben, kunt u overschakelen naar handenvrij telefoneren.

1



Houd de toets ingedrukt en leg de hoorn op de haak.

2



Laat de toets los.

Tijdelijk overschakelen van puls- naar toonkiezen

Als u gebruik wilt maken van telediensten, bijvoorbeeld de belastingtelefoon of het telefonisch bestellen van artikelen ("druk op 1 voor informatie, druk op 2 voor bestellen" enzovoort), moet de Telefax 338 ingesteld zijn op toonkiezen (standaardinstelling). Als u de Telefax 338 hebt ingesteld op pulskiezen (zie bijlage A., pagina 86, functie 25), dan kunt u, nadat een verbinding tot stand is gekomen, tijdelijk overschakelen naar toonkiezen door op * te drukken. Zodra u de hoorn op de haak legt, schakelt de Telefax 338 automatisch terug naar pulskiezen.

3.2. De telefoon: NummerWeergave™

Als u een abonnement hebt op NummerWeergave™, wordt in het display van de Telefax 338 het telefoonnummer getoond van het toestel waarmee uw nummer is gekozen. U ziet door wie u wordt gebeld, alvorens u de oproep beantwoordt. Neemt u de hoorn niet op, dan wordt dit telefoonnummer automatisch opgeslagen in het nummerweergavegeheugen van de Telefax 338.

Nummerweergavegeheugen

Dit geheugen kan maximaal tien nummers bevatten. In het display van de Telefax 338 kunt u zien hoeveel nieuwe oproepen in het nummerweergavegeheugen zijn opgeslagen. Deze oproepen kunt u bekijken en het nummer terugbellen. U weet dan altijd door wie u bent gebeld tijdens uw afwezigheid. Komt een nummer overeen met een geprogrammeerde verkorte kiescode, dan wordt in plaats van het telefoonnummer de naam getoond. Als een beller de weergave van zijn nummer heeft geblokkeerd, worden in plaats van het telefoonnummer tien nullen opgeslagen. U weet dan wel dat u bent gebeld en wanneer, alleen niet door wie. Het nummerweergavegeheugen van de Telefax 338 werkt volgens het zogenaamde 'first-in, first-out'-principe. Dat wil zeggen: als het nummerweergavegeheugen van de Telefax 338 tien telefoonnummers bevat en u wordt opnieuw gebeld, dan wordt het eerst opgeslagen telefoonnummer uit het nummerweergavegeheugen gewist. Komt er een oproep binnen waarvan het telefoonnummer al in het nummerweergavegeheugen is opgeslagen, dan wordt de informatie over de oudste oproep gewist en vervangen door de nieuwe informatie. Er komt dus nooit tweemaal hetzelfde telefoonnummer voor in het nummerweergavegeheugen!

Opgeslagen telefoonnummers bekijken en terugbellen

- 1** Er zijn oproepen opgeslagen in het nummerweergavegeheugen. In het display verschijnt (bijvoorbeeld):

- 2** Controleer of het icoontje boven *niet* knippert. Druk dan op:



Funcie
- 3**



Herhaal

Na elkaar verschijnen in het display het telefoonnummer (of de naam) en de datum en het tijdstip waarop de beller u probeerde te bereiken.

- 4** Blader door de lijst met  of .

5

Wilt u een telefoonnummer terugbellen, neem dan de hoorn van de haak of druk op:



Het telefoonnummer wordt gebeld.

0707654321

Tip

Sla onder een verkorte kiescode het nummer 0000000000 (tienmaal een nul) op met als naam: NUMMER ONBEKEND. Heeft iemand zijn/haar NummerWeergave geblokkeerd, dan zal deze 'naam' in het display verschijnen in plaats van tien nullen.

Opgeslagen telefoonnummer wissen

1

 Functie

↓ KIESCODES >

2



 Herhaal

0351234567

Na elkaar verschijnen in het display het telefoonnummer en de datum en het tijdstip waarop de beller u probeerde te bereiken.

T 03 AUG 17:21

3

Blader door de lijst met  of .

4

Druk op:



Het telefoonnummer is gewist.

03 AUG 17:21

Weergave van uw nummer tijdelijk blokkeren

Belt u zelf iemand die gebruikmaakt van NummerWeergave, dan verschijnt uw telefoonnummer in het display van het toestel van degene die u belt. Geeft u er de voorkeur aan dat uw nummer niet wordt getoond, dan kunt u NummerWeergave voor de duur van het gesprek blokkeren. Het tijdelijk blokkeren van NummerWeergave is gratis.

1

Neem de hoorn op.

HOORN VD HAAK

2

Toets in:

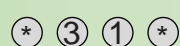

31

3

Toets daarna het nummer in, bijvoorbeeld:

0 7 0 ...

0701234567

4

Het telefoon/faxnummer wordt gebeld.
Totdat u de verbinding verbreekt, is
NummerWeergave geblokkeerd.

Tip

U kunt de blokkeercode (*31*) opslaan onder een kiescode. Hierna kiest u het gewenste telefoonnummer.

NummerWeergave™ en het antwoordapparaat

Hebt u een abonnement op NummerWeergave™ en tijdens uw afwezigheid wordt een boodschap ingesproken, dan wordt ook dit nummer opgeslagen in het nummerweergavegeheugen. U kunt tijdens het uitluisteren van het bericht het nummer direct bellen door te drukken op: 

Telefax 338 en andere telecommunicatieapparatuur

Niet alle huis- en bedrijfscentrales of ISDN terminal-adapters zijn geschikt voor NummerWeergave. Raadpleeg de gebruiksaanwijzing van uw huis- of bedrijfscentrale of de ISDN terminal-adapter of bel met de GebruiksService van KPN Telecom, telefoonnummer 0900-8642 (niet gratis).

3.3. De telefoon: bijzondere functies





Kiezen met behulp van verkorte kiescodes

U kunt verkorte kiescodes ook gebruiken voor het opslaan van telefoonnummers. Nadat u de hoorn van de haak hebt genomen, drukt u op een naamtoets of op  gevolgd door een tweecijferige code voor verkort kiezen.

In hoofdstuk 2.1. (pagina 22) staat beschreven hoe u naamtoetsen en verkorte kiescodes invoert.



Microfoon uitschakelen

U kunt de microfoon in de telefoonhoorn van de Telefax 338 tijdelijk uitschakelen, bijvoorbeeld om te kunnen overleggen met anderen.

- 1  Stop 
- 2 Druk nogmaals op  Stop 
om het gesprek voort te zetten.

Tijdens telefoongesprek een faxbericht verzenden of ontvangen

Verzenden

- 1 Voer de eerste pagina van het document in.
Leg eventueel volgende pagina's erbovenop. 
- 2 Vraag uw gesprekspartner om de fax-ontvangst te starten door op de START-toets van zijn/haar faxapparaat te drukken.
- 3 Druk op:  Start 
- 4 Leg de hoorn op de haak.

Ontvangen

- 1** Als uw gesprekspartner een faxbericht wil versturen, druk dan op:



Start

ONTVANGEN PG1

- 2** Leg de hoorn op de haak.

Opmerking:

Een telefoongesprek na het zenden/ ontvangen van een faxbericht (weer) tot stand brengen, staat beschreven in hoofdstuk 1.1., pagina 15.

3.4. Het antwoordapparaat: meldtekst

Voordat u gebruik kunt maken van het antwoordapparaat, moet u een meldtekst inspreken. De meldtekst wordt afgespeeld als het antwoordapparaat staat ingeschakeld en u de oproep niet zelf beantwoordt.

Meldtekst inspreken

Let er bij het inspreken van de meldtekst op dat u duidelijk en rustig spreekt. Vermijd spreekpauzes.

Voorbeeldtekst:

“Dit is het antwoordapparaat van Frank Brouwer. Op dit moment kan ik u helaas niet persoonlijk te woord staan, maar u kunt na de pieptoon uw boodschap inspreken. Indien nodig neem ik zo spoedig mogelijk contact met u op. Wilt u een faxbericht versturen, druk dan op de START-toets van uw faxapparaat. Bedankt voor het bellen.”

De meldtekst moet minimaal drie en mag maximaal twintig seconden duren.

- 1  Functie KIESCODES >
- 2  Meldtekst NEEM HOORN OP
- 3

Neem de hoorn op en spreek de meldtekst in (maximaal 20 seconden). In het display ziet u hoeveel seconden u nog kunt inspreken.

OPNEMEN 20
- 4 Leg de hoorn op de haak.
- 5 De meldtekst wordt ter controle afgespeeld. AFSPELEN

Uitluisteren meldtekst

Na het inspreken van de meldtekst, wordt deze ter controle afgespeeld. Tijdens het uitluisteren van de meldtekst kan het zijn dat het volume gedurende de eerste twee seconden enigszins toeneemt. Dit komt omdat de Telefax 338 zich tijdens het opnemen van de meldtekst aanpast aan het volume van uw stem. Dit is hoorbaar als u de meldtekst op de Telefax 338 zelf beluistert. Degene die u opbelt en de meldtekst te horen krijgt, zal er nauwelijks iets van merken. Wilt u de meldtekst (op een later tijdstip) nog een keer horen, voer dan stap 1 uit op de volgende pagina.

1



Meldtekst
De meldtekst wordt afgespeeld.

MELDTEKST

Wissen meldtekst

1



Functie

↓ KIESCODES >

2



Meldtekst

NEEM HOORN OP

3

Neem de hoorn op en leg hem weer neer.

Alleen meldtekst

Het antwoordapparaat biedt de mogelijkheid om alleen een meldtekst af te spelen, zonder dat er een bericht kan worden ingesproken. Om van deze mogelijkheid gebruik te maken, moet u de Telefax 338 instellen op **alleen meldtekst**. Daarna moet u een nieuwe meldtekst inspreken. Het inspreken van deze meldtekst heeft geen invloed op de (eventueel) reeds eerder ingesproken meldtekst. Schakelt u weer terug naar **meldtekst + inspreken**, dan zal het oude bericht worden afgespeeld.

Voorbeeldtekst:

“Dit is het antwoordapparaat van Frank Brouwer. Op dit moment kan ik u helaas niet persoonlijk te woord staan en is het niet mogelijk om een boodschap in te spreken. Wel kunt u, naar ditzelfde telefoonnummer, een faxbericht versturen.”

1



Functie

↓ KIESCODES >

2



44 - -SRT ANTW APP

3



Start

MELDT + OPNEMEN >

4

Kies met  voor ALLEEN MELDT(ekst).

ALLEEN MELDT >

5

 Start

Meldtekst opnemen

1

 Functie

1 KIESCODES >

2

 Meldtekst

NEEM HOORN OP

3

Neem de hoorn op en spreek de meldtekst in (maximaal 20 seconden). In het display ziet u hoeveel seconden u nog kunt inspreken.

OPNEMEN 20

4

Leg de hoorn op de haak.

5

De meldtekst wordt ter controle afgespeeld.

N.B. De functies 41 en 42 (zie bijlage A., pagina 86) bieden ook de mogelijkheid om meldteksten respectievelijk in te spreken en uit te luisteren. U kunt onafhankelijk van de instelling van de Telefax 338 (meldtekst + opnemen of alleen meldtekst) een tekst inspreken of uitluisteren.

3.5. Het antwoordapparaat: bedienen



De Telefax 338 is voorzien van een antwoordapparaat dat gebruikmaakt van een spraakchip. Deze is beveiligd door middel van een Flash-geheugen, waardoor bij stroomuitval de ingesproken berichten blijven bewaard. Het antwoordapparaat legt de datum en het tijdstip van ingesproken berichten vast, deze worden tijdens het uitluisteren weergegeven in het display. Per bericht kan maximaal negentig seconden worden ingesproken. In totaal is er ruimte voor ongeveer tien minuten.

N.B. Het geheugen van de Telefax 338 wordt ook gebruikt voor de ontvangst van faxberichten (standaardinstelling en als het afdrukpapier of de afdrukrol op is). Het aantal berichten dat kan worden ingesproken is daarom afhankelijk van de omvang van het vrije geheugen.

Inschakelen antwoordapparaat

- Druk op  Ontvangst

tot ANTW APPARAAT in het display verschijnt. In het display staat boven Tel, Fax en Antw een pijltje.



-  Start

Bij een inkomend telefoongesprek schakelt het antwoordapparaat in en wordt de meldtekst afgespeeld.

Volume meeluisteren

Standaard staat de functie meeluisteren aan. Dit betekent dat u hoort wie er een bericht inspreekt. Door de hoorn van de Telefax 338 op te nemen, beëindigt u het inspreken van een boodschap en kunt u het gesprek overnemen van het antwoordapparaat.

- Tijdens het meeluisteren kan het volume met onderstaande toetsen worden geregeld.

 Geluid zachter zetten

 Geluid harder zetten
- Bij het volgende bericht dat wordt ingesproken, staat het geluid weer op het standaardvolume.

U kunt de meeluisterfunctie uitzetten (zie bijlage A., pagina 86, functie 45).
 Indien de Telefax 338 tijdens het afspelen van de meldtekst een faxsignaal (calling tone) herkent, of er volgt na het afspelen van de meldtekst een stilte langer dan zes seconden, dan wordt het antwoordapparaat stopgezet en start de faxontvangst.

Uitschakelen antwoordapparaat

- 1

Druk op 

Ontvangst tot FAX-TELEFOON in het display verschijnt. In het display staat boven Tel en Fax een pijltje (het pijltje boven Antw is uit).

Tel

Fax

Antw

FAX-TELEFOON >
- 2



Start

Ingesproken berichten uitluisteren

Als het lampje bij Afspelen/Pauze knippert, zijn er berichten ingesproken die u nog niet hebt uitgeluisterd. Brandt het lampje continu, dan staan er berichten in het geheugen die u reeds hebt uitgeluisterd. Alle berichten blijven bewaard tot u opdracht geeft ze te wissen.

- 1

Druk op 

Afspelen/Pauze







U ziet het aantal ingesproken berichten in het display.

3 BERICHT(EN)
- 2

Het eerste bericht wordt afgespeeld. Tijdens het afspelen ziet u het nummer van het bericht met de datum en het tijdstip waarop het bericht is ingesproken.

1 03 AUG 16-54

Tijdens het uitluisteren van de ingesproken berichten, hebt u de volgende mogelijkheden:

-  herhaalt het bericht.
-   speelt het vorige bericht af.
-  speelt het volgende bericht af.
-  stopt het afspelen gedurende dertig seconden. Opnieuw indrukken (binnen dertig seconden) vervolgt het afspelen.
-  wist het bericht.

Een bericht wissen

Een bericht wissen kan tijdens het uitluisteren van het betreffende bericht.

- 1 Zoek, met behulp van de toetsen beschreven op de vorige pagina, het bericht dat u wilt wissen.

- 2  Wissen tijdens het afspelen.

Alle berichten wissen

U kunt ook alle uitgeluisterde berichten in één keer wissen.

- 1  Wissen

- 2  Afspelen/Pauze

Geheugen vol

- 1 Wanneer er veel berichten in het geheugen (blijven) staan, raakt het vol. Het pijltje in het display boven het woord 'Antw' knippert en er verschijnt een melding in het display. Er kunnen geen berichten op het antwoordapparaat worden ingesproken. Ook kunnen er geen faxberichten meer in het geheugen worden ontvangen. U maakt het geheugen vrij door ingesproken berichten op het antwoordapparaat te wissen en/of faxberichten af te drukken.

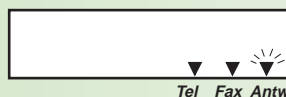

GEHEUGEN VOL

3.6. Het antwoordapparaat: memofunctie

De memofunctie op de Telefax 338 maakt het mogelijk om zelf een bericht op het antwoordapparaat in te spreken. Dit bericht kan dienen als een memo voor uzelf of voor een ander. Ook kunt u een telefoongesprek opnemen.

Memo inspreken

De memo moet minimaal drie en mag maximaal negentig seconden duren.

- 1  Functie 
- 2  Afspelen/Pauze 
- 3

Neem de hoorn op en spreek uw memo in (maximaal 90 seconden).

- 4



Leg na het inspreken de hoorn op de haak.

Telefoongesprek opnemen

Als u een telefoongesprek voert dan kunt u maximaal negentig seconden van deze conversatie opnemen. U kunt later het gesprek nog eens uitluisteren.

- 1

Tijdens het telefoongesprek drukt u op

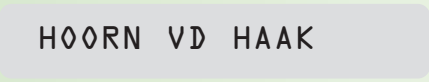
 Functie 
- 2  Afspelen/Pauze 
- 3

Uw gesprek wordt opgenomen in het geheugen van het antwoordapparaat.

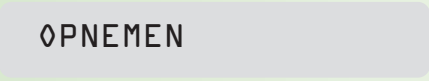
- 4

Om de opname te beëindigen, drukt u opnieuw op

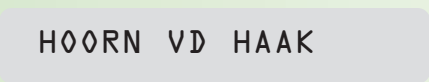
 Afspelen/Pauze 

Memo en opgenomen telefoongesprek uitluisteren

Memoberichten en opgenomen gesprekken worden behandeld als alle inkomende berichten. U beluistert en wist ze op dezelfde manier (zie pagina 54/55).









3.7. Het antwoordapparaat: bedienen op afstand

Het is mogelijk het antwoordapparaat op afstand te bedienen. U kunt vanaf iedere plaats met een telefoontoestel dat gebruikmaakt van het toonkies-systeem (ook wel TDK of DTMF genoemd), de ingesproken berichten uitluisteren of de meldtekst aanpassen. De afstandsbediening is beveiligd met een zogenaamde toegangscode. Zonder deze code werkt de afstandsbediening niet.

N.B. Op pagina 101 is een Quick Reference Card opgenomen. Hierop staan in het kort alle functies voor bediening op afstand. Knip deze kaart uit en steek hem bij u.

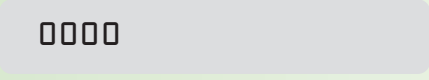
Toegangscode instellen

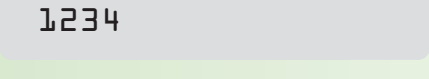
Om van de afstandsbediening gebruik te kunnen maken, moet u eerst een viercijferige toegangscode invoeren.

- 1  Functie 
- 2  
- 3  Start 
- 4 Toets een viercijferige toegangscode in, bijvoorbeeld 1234.
 
- 5  Start

Bedienen op afstand

Om het antwoordapparaat op afstand te bedienen, moet u beschikken over een telefoon die gebruikmaakt van het toonkiessysteem.

- 1 Kies het nummer van uw Telefax 338.
- 2 Als de Telefax 338 de oproep aanneemt en de meldtekst afspeelt, drukt u op 

- 3** Toets binnen tien seconden de viercijferige toegangscode in, bijvoorbeeld:

U hoort twee bevestigingstonen (toegang is geaccepteerd).

- 4** U hoort het eerste ingesproken bericht. Na het laatste bericht hoort u twee tonen. Deze tonen hoort u ook als er geen berichten zijn.

- 5** Tijdens het uitluisteren of na de tonen (zie punt 4) hebt u de volgende mogelijkheden:

- wissen alle berichten
- meldtekst afspelen
- bericht herhalen
- vorig bericht
- onderbreek of vervolg afspelen
- volgend bericht
- meldtekst opnemen. Beëindig de opname door op een willekeurige toets te drukken.
- antwoordapparaat uitschakelen (de Telefax 338 wordt overgeschakeld naar de stand Telefoon).

U kunt het antwoordapparaat (weer) inschakelen door de Telefax 338 te bellen. Na negen belsignalen neemt de Telefax 338 de oproep aan en hoort u de meldtekst. Voer dan de volgende handelingen uit:

- 1** Druk op

- 2** Toets binnen tien seconden de viercijferige toegangscode in, bijvoorbeeld:

U hoort twee bevestigingstonen (toegang is geaccepteerd).

- 3** Druk nadat u de bevestigingspiepjes van de Telefax 338 hoort op:

Het antwoordapparaat is (weer) ingeschakeld.

3.8. Het antwoordapparaat: niet storen



Wilt u niet worden gestoord door inkomende oproepen dan kunt u de Telefax 338 zo instellen, dat alleen personen die over een persoonlijke code beschikken het belsignaal kunnen laten klinken. Om gebruik te maken van deze functie moet de Telefax 338 in de stand ANTWOORDAPPARAAT staan.

Niet storen inschakelen

Stel de persoonlijke code in. Deze code geeft u aan personen die u wèl mogen storen. Vervolgens zet u de Telefax 338 in de stand NIET STOREN (functie 47).





Als u wordt gebeld, merkt u niets. Een faxoproep wordt ontvangen, een telefoonoproep wordt aangenomen door het antwoordapparaat. Degene die over de toegangscode beschikt, toetst tijdens de meldtekst van het antwoordapparaat een * in gevolgd door de toegangscode. Het antwoordapparaat wordt uitgeschakeld en het belsignaal van de Telefax 338 gaat over. U kunt de oproep normaal beantwoorden.

Persoonlijke code instellen

- 1  Functie 1 KIESCODES >
- 2 ④ ⑥ 46--PERS. CODE >
- 3  Start 0000
- 4 Toets een viercijferige toegangscode in, bijvoorbeeld: ⑤ ⑧ ③ ⑦ 5837
- 5  Start 03 AUG 15--30

N.B. De persoonlijke code mag niet gelijk zijn aan de toegangscode voor bedienen op afstand (zie pagina 59) en geen 0000 zijn!

Niet storen inschakelen

- 1  Functie 1 KIESCODES >
- 2  47--PERS.C.ACTV >
- 3  Start NEE >
- 4  JA >
- 5  Start 03 AUG 15--30

Gebruik van de toegangscode

- geef personen die u mogen storen uw toegangscode
- degene die u belt moet tijdens het bericht van uw antwoordapparaat een * intoetsen, gevolgd door uw viercijferige toegangscode, bijvoorbeeld:
*5837
- neemt u de oproep niet aan, dan hoort de persoon die u belt alsnog het pieptoontje van het antwoordapparaat en kan een bericht inspreken

3.9. Wekker



De Telefax 338 heeft de mogelijkheid om op een door u ingesteld tijdstip een signaal te laten horen. Bijvoorbeeld als u eraan wilt worden herinnerd dat u op een bepaald tijdstip een afspraak hebt.

Wekker inschakelen

- 1

 Functie

1 KIESCODES >
- 2

81--WEKKER >
- 3

 Start





AAN >
- 4

 Start

VOER TIJDSTIP IN

11--45

_1-45
- 5

Voer het tijdstip in waarop u wilt worden gewaarschuwd, bijvoorbeeld:
   

11--45 12--30
- 6

 Start

De Telefax 338 keert terug naar de standaard-displaymelding. Rechts verschijnt het symbooltje van een zandloper (X).

03 AUG 11--45 X

Op het ingevoerde tijdstip geeft de Telefax 338 een signaal. U schakelt dit uit door te drukken op: 
 Stop

Hierna wordt de wekkerfunctie uitgeschakeld en kunt u opnieuw een tijd invoeren. Ook kunt u de wekkerfunctie voortijdig zelf uitschakelen.

Wekker uitschakelen

1



Funcție

11 KIESCODES >

2



81--WEKKER >

3



Start

UIT >

4



Start

De Telefax 338 keert terug naar de standaard-displaymelding. Het symbooltje van de zandloper (X) rechts in het display is verdwenen.

03 AUG 11--45

4.1. Afdrukrol + afdrukkaart vervangen

De Telefax 338 drukt op normaal papier de berichten af door middel van het zogenaamde thermal transfersysteem. Hierbij wordt een afdrukrol met een inktfilm gebruikt die wordt verwarmd. Als de afdrukrol op is, verschijnt in het display de melding 'VERVANG AFDUKROL'. U kunt dan niets meer afdrucken tot de rol is vervangen. Afhankelijk van de hoeveelheid vrij geheugen, kunt u nog ongeveer tien pagina's in het documentgeheugen ontvangen

Zo vervangt u de afdrukrol:

- 1 Verwijder papier uit de papier- en documentinvoer. Leg de hoorn naast het toestel. Open de voorzijde van de Telefax 338.

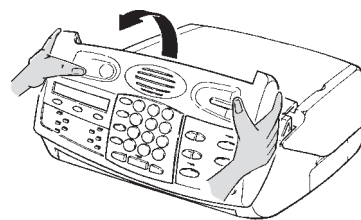

- 2 Open vervolgens de achterzijde van de Telefax 338 door de groene ver-grendelingen (A) naar achter te duwen.

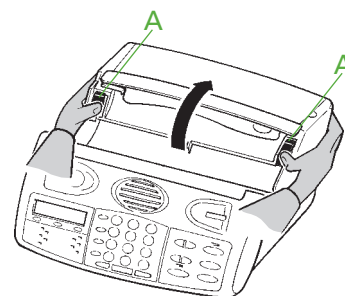

- 3 Verwijder de oude afdrukrol. Haal eerst de achterste spoel (met de grote houders) uit het faxapparaat door deze naar rechts tegen de veer te duwen en vervolgens naar boven te trekken. Verwijder nu de kleine spoel.

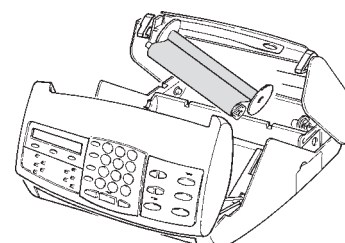

- 4 Pak de nieuwe rol uit de verpakking. De plakstrip (B) die de twee spoelen aan elkaar verbindt, nog niet verwijderen!

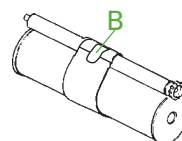

- 5 Plaats de grote spoel op de achterste as. Druk de spoel eerst rechts (tegen de veer) op haar plaats en vervolgens links.

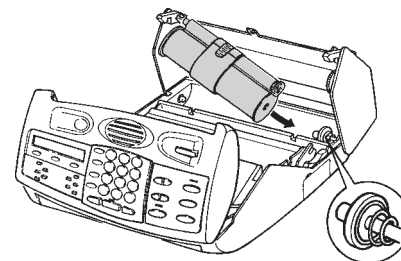

- 6 Verwijder de plakstrip en het schuim-plastic van de afdrukrol.

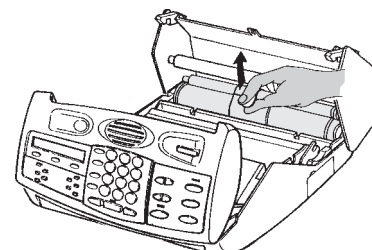

- 7** Leg de kleine spoel in de uitsparing voor de grote rol. Het tandwiel komt rechts.

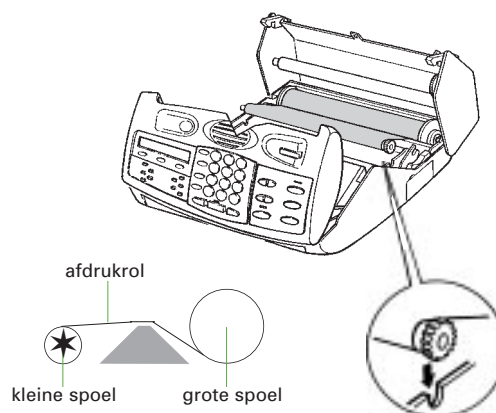

- 8** Open het klepje waarachter zich de afdrukkaart bevindt en verwijder de oude afdrukkaart.

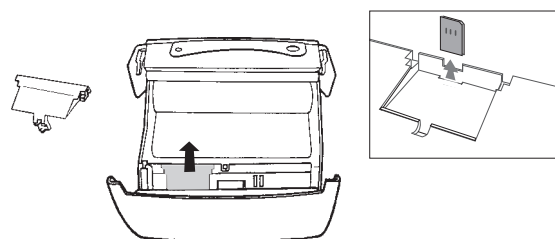

- 9** Druk de bijgeleverde afdrukkaart uit de grote kaart en plaats de afdrukkaart als aangegeven in de illustratie. (Schuine hoekje rechtsboven en afbeelding naar voren.) Sluit het klepje.

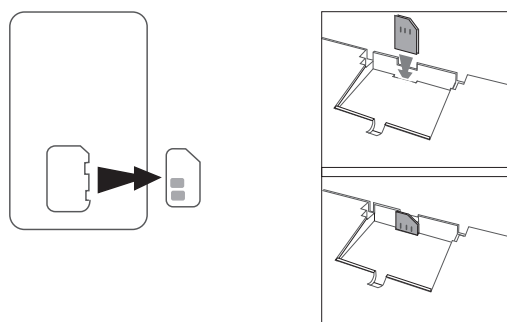

- 10** Sluit de achterzijde van de Telefax 338. Druk aan beide zijden van de klep totdat deze klikt. Sluit de voorzijde. Plaats de hoorn op de haak. Plaats zonodig afdrukpapier in de papierinvoer.

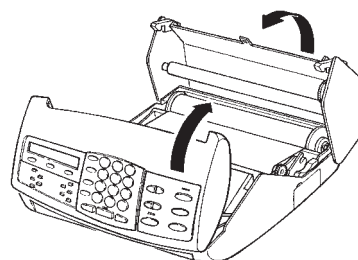

- 11**  De afdrukrol valt onder klein chemisch afval. Deponeer deze in de chemobox of bied hem aan bij de plaatselijke afvalstoffendienst.

4.2. Afdrukpapier plaatsen

De mooiste afdrucken krijgt u als u gebruikmaakt van speciaal afdrukpapier. U kunt dit papier telefonisch bestellen via het gratis telefoonnummer 0800-0403 of via het gratis faxnummer 0800-0433. De Telefax 338 drukt echter ook af op normaal kopieerpapier. Op de verpakking van het kopieerpapier staat een aanbeveling van de fabrikant voor de zijde die het meest geschikt is voor het maken van afdrucken. Plaats deze zijde naar achter in de afdrukpapierinvoer. In de afdrukpapierinvoer is plaats voor maximaal dertig vel papier.

Afdrukpapier plaatsen

- 1 Open de klep van de afdrukpapierinvoer. Aan de rechterzijde zit een uitsparing waardoor u de klep eenvoudig kunt openen.
- 2 Schuif de achtergeleider afdrukpapier omhoog.
- 3 Waaier het papier iets uit en plaats het tussen de zijgeleiders en schuif de linkerzijgeleider tegen het papier.
- 4 Druk de invoerknop afdrukpapier (A) in de richting van het afdrukpapier. Het afdrukpapier zakt een stukje in de Telefax 338. Het eerste vel wordt een klein stukje verder ingevoerd.

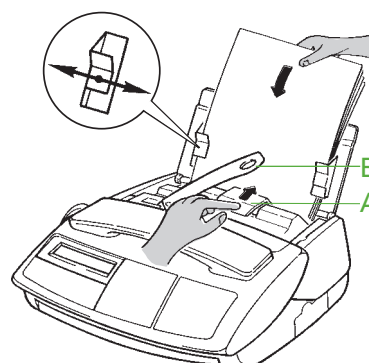
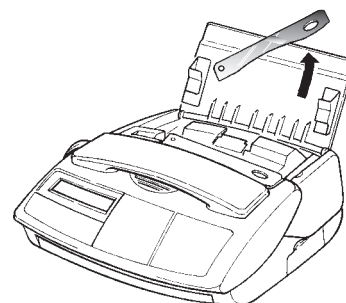
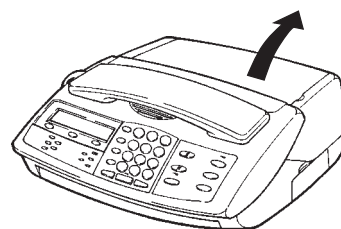

N.B. Schuif ook de achtergeleider documentinvoer (B) omhoog. Hiermee voorkomt u dat afgedrukte pagina's omkrullen en in de papierinvoer terechtkomen!

Afdrukpapier verwijderen

- 1** Druk de invoerknop afdrukpapier (A) in de richting van het afdrukpapier.
- 2** Trek de stapel afdrukpapier uit de papierinvoer terwijl u de invoerknop afdrukpapier (A) ingedrukt houdt.
- 3** Als u (te grote) weerstand voelt bij het verwijderen van het afdrukpapier, ontgrendel dan de achterzijde van de Telefax 338 door de hoorn naast het toestel te leggen en de voorzijde te openen. Druk vervolgens de groene vergrendelingen (B) naar achter.
- 4** Sluit zonodig de achter- en voorzijde. Duw de geleiders omlaag, sluit de klep en leg de hoorn op de haak.

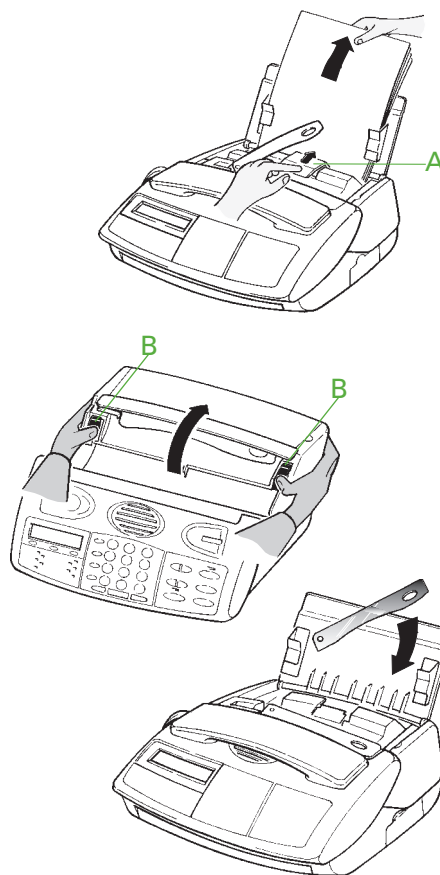

4.3. Problemen oplossen

U zult weinig problemen tegenkomen bij het gebruik van de Telefax 338. Kleine problemen kunt u in de meeste gevallen zelf oplossen.

Foutindicatie

De Telefax 338 geeft een waarschuwing in het display om u attent te maken op een instelling of probleem.

Melodie belsignaal (functie 27) staat ingesteld op niet-hoorbaar. Als de ontvangstmode staat ingesteld op Tel, knippert het pijltje erboven.



Vastgelopen afdrudpapier

- leg de hoorn van de haak
- open de voor- en achterzijde van de Telefax 338
- verwijder het vastgelopen of gekreukte afdrudpapier
- plaats afdrudpapier

Als het afdrudpapier vastloopt in het toestel, ziet u in het display PAPIER VAST. Erachter staat een cijfer (1 - 6). Deze cijfers hebben de volgende betekenis:

Papier vast 1, 2 en 5:

Het afdrudpapier wordt niet goed getransporteerd. Verwijder het papier en voer het opnieuw in. Druk eventueel op

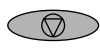

Stop

om het bericht uit het display te wissen.

PAPIER VAST 1

PAPIER VAST 2

PAPIER VAST 5

Papier vast 3:

Er is gedrukt op



Stop

op het moment dat het afdrucken startte. Verwijder het papier en voer het opnieuw in. Druk eventueel op



Stop

om het bericht uit het display te wissen.

PAPIER VAST 3

Papier vast 4:

Het afdrukpapier is te kort, gebruik alleen afdrukpapier van het formaat A4 (210 x 297mm).

Verwijder het papier en voer het juiste formaat papier in. Druk eventueel op



Stop

om het bericht uit het display te wissen.

PAPIER VAST 4

Papier vast 6:

De klep van de afdrukpapierinvoer wordt gesloten of de Telefax 338 wordt aangezet terwijl er reeds papier in het afdruksysteem is ingevoerd.

- verwijder het papier uit de papier- en documentinvoer
- leg de hoorn van de haak
- open de voor- en achterzijde van de Telefax 338
- verwijder het vastgelopen of gekreukte papier
- sluit de achter- en voorzijde
- leg de hoorn op de haak
- plaats zonodig afdrukpapier

PAPIER VAST 6

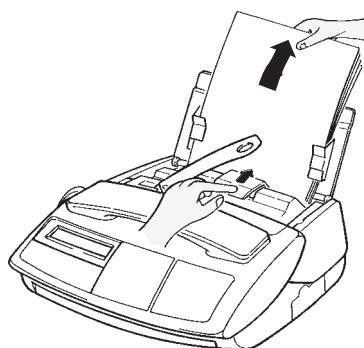
**Overige meldingen****Afdrukpapier is op:**

Plaats nieuw afdrukpapier volgens de instructies in hoofdstuk 4.2 op pagina 68.

AFDRUKPAPIER OP

Hoorn is van de haak:

De hoorn ligt niet (goed) op het toestel of er wordt getelefoneerd met de Telefax 338.

HOORN VD HAAK

De kap van het printergedeelte is niet (goed) gesloten

Sluit deze door aan beide zijden van de klep te drukken tot deze klikt. Sluit de voorzijde.

Plaats zonodig papier in de papierinvoer.

KAP PRINTER OPEN

De printertemperatuur is te hoog:

Dit wordt waarschijnlijk veroorzaakt door een afdruk met veel zwart. Wacht een paar minuten totdat de printer is afgekoeld.

PRINTER TE HEET

Afdrukrol is op of niet geplaatst.

Vervang of plaats de afdrukrol volgens de instructies in hoofdstuk 4.1. op pagina 66.

VERV AFDRUKROL

Document is vastgelopen.

Leg de hoorn van de haak en open de voorzijde van de Telefax 338. Verwijder het vastgelopen document. Sluit de voorzijde en leg de hoorn op de haak.

VERWIJDER DOCUM

De afdrukkaart ontbreekt

De afdrukkaart is niet (goed) geplaatst. Plaats de afdrukkaart volgens de instructies in hoofdstuk 4.1 vanaf pagina 66.

GEEN AFDRUKKAART

4.4. Overzicht informatie/foutcodes, melden van storingen

Er kunnen zich situaties voordoen waarbij een "foutbericht" wordt afgedrukt, of waarbij in het enkelvoudig journaal een foutcode te lezen is. De meestgebruikte foutcodes staan hieronder vermeld met daarbij een mogelijke oplossing.

CODE	BETEKENIS	WAT TE DOEN?
01	Ontvanger reageerde niet of communicatiefout	<ol style="list-style-type: none"> 1. Neem contact op met de ontvanger 2. Voer document opnieuw in en verzend nogmaals
03	U hebt op STOP gedrukt tijdens de communicatie	
04	Onjuiste verkorte kiescode of naamtoets	Controleer het nummer
05	Document niet goed ingevoerd	<ol style="list-style-type: none"> 1. Verwijder vastgelopen document 2. Voer het document opnieuw in
06	Printerfout: bij ontvangst van een faxbericht wordt het afdrukpapier niet goed doorgevoerd	<ol style="list-style-type: none"> 1. Verwijder vastgelopen afdrukpapier 2. Plaats (op)nieuw afdrukpapier
07	Communicatiefout	Neem contact op met de ontvanger en probeer opnieuw
08	Document waarschijnlijk niet goed aangekomen	Neem contact op met de ontvanger
0A	Afroepen (polling) niet mogelijk	Neem contact op met de ontvanger
0B	Aantal verzonden pagina's is ongelijk aan het door u ingetoetste aantal pagina's	Controleer het aantal pagina's
13	Geheugen vol. Ontvangst niet mogelijk.	Maak het geheugen vrij door faxberichten af te drukken (zie pagina 16), documenten te verwijderen uit het geheugen (zie pagina 37) en/of ingesproken berichten op het antwoordapparaat af te spelen en te wissen (zie pagina 56).

Melden van storingen

Indien de Telefax 338 niet goed functioneert en u kunt de storing niet zelf verhelpen, neemt u dan contact op met het gratis Landelijk Servicenummer van KPN Telecom: 0800-0407. U moet hierbij het serienummer van uw Telefax 338 bij de hand hebben. Dit serienummer vindt u op de onderzijde van het toestel achter de tekst "NR SERIE" op de grijze sticker met de streepjescodes.

4.5. Aanschaffen van verbruiksartikelen, aansluitmateriaal en opties

Om een goede werking van uw Telefax 338 te waarborgen, dient u uitsluitend gebruik te maken van de verbruiksartikelen en het aansluitmateriaal die door KPN Telecom worden verkocht. Onderstaande (verbruiks)artikelen zijn verkrijgbaar bij: KPN Business Center, Primafoon en de officiële KPN Telecom-faxdealer

- een pakket van 250 vel speciaal afdrudpapier en een afdrukrol inclusief afdrukkaart (voor ongeveer 230 afdrukken)
- alleen een losse afdrukrol inclusief afdrukkaart (voor ongeveer 230 afdrukken)
- gewoon kopieerpapier
- plastic documenthouder
- aansluitmateriaal voor het aansluiten van de Telefax 338 in combinatie met een of meer telefoontoestellen

Ook kunt u deze verbruiksartikelen bestellen via het gratis telefoonnummer 0800-0403 of via het gratis faxnummer 0800-0433.

Behalve de gewenste aantallen dient u het incasso- en verzendadres te vermelden.

Uiteraard kunt u op de hierboven vermelde faxnummers vrijblijvend prijsopgave vragen voor de levering van de genoemde artikelen.

Telefax 338 DECT-optie

U kunt de Telefax 338 uitbreiden met een DECT-optie. U hebt hiermee een draadloos telefoontoestel in handen, bestaande uit een basisstation met een losse handset. Door het aansluiten van de DECT-optie hebt u een optimale combinatie van een draadloos DECT-telefoontoestel en het faxapparaat, doordat de Telefax 338 en de DECT-optie volledig op elkaar zijn afgestemd.

Bovendien kunt u op hetzelfde basisstation nog eens drie extra handsets aansluiten. U bent dan optimaal bereikbaar binnen uw huis of kantoor.

De mogelijkheden bij een combinatie van de Telefax 338 en de DECT-optie:

- Intercomfunctie tussen handset(s) en faxapparaat.
- Oproep doorverbinden van faxapparaat naar handset(s) en vice versa.
- Als de Telefax 338 na selectie een telefoonoproep signaleert, gaat het belsignaal over van zowel de aangesloten handset(s) als van het faxapparaat.
- Met de handset(s) hebt u toegang tot de verkorte kiescodes van het faxapparaat.
- Via de handset(s) kunt u de faxontvangst op de Telefax 338 starten.

Specificaties van het Telefax 338 DECT-basisstation/handsets:

- Stand-by-tijd (uren) : ongeveer 50 uur
- Gesprekstijd (uren) : ongeveer 5 uur
- Multi-handset (max. aantal) : 4 handsets (inclusief basisstation)
- Herhaalfunctie : 20 laatstgekozen nummers
- Aantal geheugenplaatsen : 20 nummers (in combinatie met de Telefax 338: 70)
- Snel opladen : ongeveer 2 uur
- Bereik in huis : ongeveer 50 meter
- Bereik buiten : ongeveer 300 meter
- NummerWeergave : 1 nummer in display, geen terugbelfunctie
- GAP : GAP basisfunctie wordt ondersteund

Een extra goed geluid

Draadloze DECT-telefoons van KPN Telecom zoals Chicago, Swatch en de DECT-optie Rio Bravo/Telefax 338 hebben door hun digitale techniek een uitstekende geluidskwaliteit, zonder ruis of storing. Bovendien zijn ze vrijwel niet af te luisteren. Deze toestellen werken volgens de wereldwijd geaccepteerde DECT-standaard (DECT: digital enhanced cordless telecommunication).



Telefax 338 DECT-optie:
basisstation + handset



Extra losse handset +
adapter

5.1. Aansluiten van de Telefax 338

Begin met het bepalen van een geschikte plaats voor het apparaat. Let daarbij op het volgende:

- plaats de Telefax 338 niet in de buurt van verwarming of airconditioning
- stel de Telefax 338 niet bloot aan rechtstreeks zonlicht
- plaats het faxapparaat op een horizontaal vlak en laat ten minste tien centimeter vrije ruimte tussen de Telefax 338 en andere voorwerpen
- voorkom dat de ventilatieopeningen worden geblokkeerd

1 Plaats de afdrukrol (zie hoofdstuk 4.1, pagina 66).

2 Netsnoer

Voor aansluiting op het elektriciteitsnet dient u uitsluitend bijgeleverde net-adapter te gebruiken. Druk de vergrendeling van de connector in en plaats deze aan de linkerkant van de Telefax 338.



3 Telefoonsnoer

Steek het uiteinde van het telefoonsnoer in de ingang 'Line' aan de linkerkant van de fax. Wacht met het aansluiten van de Telefax 338 op het telefoonnet tot u klaar bent met installeren. Dit voorkomt dat u wordt onderbroken door binnenkomende oproepen tijdens installatie en programmeren.



4 Plaats het krulsnoer van de telefoonhoorn aan de linkerkant van het faxtoestel in de ingang  en leg de hoorn op het toestel.



5 Steek als laatste de stekker in het stopcontact.

CONTROLEER DATUM

6 Plaats zonodig afdrudpapier (zie hoofdstuk 4.2, pagina 68).

5.2. De Telefax 338 in combinatie met telefoontoestel(len)/DECT-optie

Het is niet mogelijk om een telefoontoestel rechtstreeks op de Telefax 338 aan te sluiten. Wel kunt u naast de Telefax 338 een of meer toestellen aansluiten op dezelfde telefoonlijn (parallel). Voor aansluitmateriaal en advies over het aansluiten, zie hoofdstuk 4.5, pagina 74. Het aantal toestellen dat tegelijk op één lijn kan worden aangesloten, hangt af van de zogenaamde aansluitfactor.

Aansluitfactor

Om te bepalen hoeveel toestellen op één aansluiting kunnen worden aangesloten, heeft KPN Telecom het begrip aansluitfactor ingevoerd. Op elk door het Ministerie van Verkeer en Waterstaat goedgekeurd telefoontoestel, antwoordapparaat, faxapparaat enzovoort, zit een blauwe toelatingssticker. Hierop staat de aansluitfactor vermeld. Voor de Telefax 338 bedraagt deze 1.

Als u de aansluitfactoren van de verschillende apparaten op één telefoonlijn bij elkaar optelt, mag de som niet meer dan vijf bedragen. Is de som hoger dan vijf, dan kunnen er problemen optreden, met name bij het belsein.

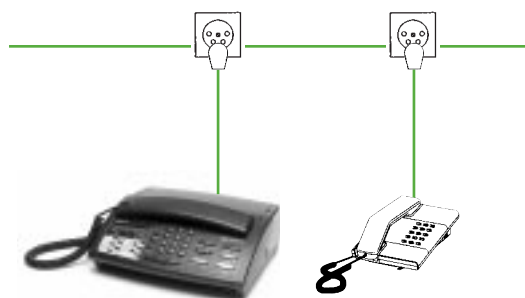

Parallele aansluiting

De Telefax 338 in combinatie met een of meer telefoontoestellen.

Als de Telefax 338 in combinatie met een telefoontoestel is aangesloten, zijn er twee ontvangstmogelijkheden.

1) Handmatige ontvangst

Zet de Telefax 338 in de stand TELEFOON. In deze stand moet u elke oproep zelf beantwoorden. Als u een oproep beantwoordt op een aangesloten toestel en het betreft een faxoproep (u hoort elke vier seconden een pieptoon), dan zal de Telefax 338 de oproep automatisch overnemen. In het display verschijnt: ONTVANGEN. Leg de hoorn op de haak.

2) Automatische ontvangst door de fax

Zet de Telefax 338 in de stand FAX. In deze stand wordt elke oproep door de Telefax 338 beantwoord. Stel het aantal belseinen in op vijf (zie bijlage A., pagina 86, functie 26). U kunt dan zelf, binnen het aantal ingestelde belseinen, de oproep beantwoorden. Als u weggaat, neemt de Telefax 338 de oproep aan na het ingestelde aantal belseinen.

Oproep doorschakelen

Als u de oproep beantwoordt op een aangesloten telefoontoestel en u hoort helemaal niets, dan is de oproep waarschijnlijk afkomstig van een faxapparaat dat geen faxsignalen uitzendt. Ook kan u meegedeeld worden dat er een faxbericht wordt verstuurd. In beide gevallen kunt u de ontvangst van het faxbericht starten door op **#7** van uw telefoontoestel te drukken. De Telefax 338 zal de oproep overnemen en het faxbericht ontvangen.

N.B. Het telefoontoestel moet wel staan ingesteld op toonkiezen. Raadpleeg hiervoor de handleiding van uw telefoontoestel.

Hebt u de oproep opgenomen op de Telefax 338 en u wilt deze doorverbinden naar een aangesloten telefoontoestel, druk dan op:



Wacht

en leg de hoorn op de haak. Neem binnen 25 seconden het andere toestel op (u hoort geen belsignaal) anders wordt de verbinding verbroken.

Opmerking

Als u de Telefax 338 gebruikt in combinatie met een telefoontoestel, wordt gebruik van de stand FAX-TELEFOON afgeraden om de volgende redenen:

- 1) als de Telefax 338 de oproep beantwoordt en het blijkt om een telefoongesprek te gaan, dan zal op het aangesloten toestel geen belsignaal hoorbaar zijn.
- 2) na twee belsignalen zal de Telefax 338 de oproep beantwoorden. Neemt u na deze twee belsignalen de oproep aan op het aangesloten toestel, dan zal er tijdens het gesprek eerst de tekst "een ogenblik geduld alstublieft" hoorbaar zijn en daarna pieptootjes.

DECT-optie

Voor maximaal gemak en comfort kunt u in plaats van extra telefoontoestellen aan te sluiten, de Telefax 338 uitbreiden met de DECT-optie. U beschikt hiermee over een (of maximaal vier) draadloos telefoontoestel waarmee u optimaal gebruikmaakt van alle mogelijkheden van de Telefax 338. Meer informatie over de DECT-optie vindt u in hoofdstuk 4.5 op pagina 74.

5.3. De Telefax 338 in combinatie met een bedrijfs- of huistelefooncentrale

U kunt de Telefax 338 opnemen in uw interne telefoonnetwerk op de wijze als getoond in de illustratie hiernaast.

Instellingen

Zet de Telefax 338 in de stand ANTW-APPARAAT. Standaard is het aantal belsignalen voor beantwoording door de Telefax 338 ingesteld op vier. Wij adviseren u deze waarde niet te wijzigen en zeker niet te verlagen!

Beantwoord binnen vier belsignalen elke inkomende oproep op de Telefax 338 of op een van de aangesloten telefoontoestellen. Betreft de oproep een faxbericht, druk dan op



Start

of verbind het gesprek, volgens de doorverbindmethode van uw centrale, door naar de Telefax 338. Als u niet binnen vier belsignalen de oproep beantwoordt, start de Telefax 338 de faxontvangst.

Nummers kiezen

Houd er bij het kiezen van faxnummers rekening mee dat eerst een buitenlijn wordt gekozen, gevolgd door een pauze. Een pauze kiest u met



Flash

in het display verschijnt een "/".

0/070123.







Ook bij het programmeren van verkorte kiescodes en naamtoetsen begint u met een buitenlijn.

N.B. Welk cijfer u moet kiezen voor een buitenlijn is afhankelijk van uw telefooncentrale. Meestal is dit een 0. Raadpleeg hiervoor de handleiding van uw telefooncentrale.

Automatisch buitenlijn kiezen (functie 84)

U kunt de Telefax 338 zo instellen, dat deze automatisch een buitenlijn kiest, gevolgd door een kiespauze (flash). Tevens kunt u aangeven wanneer de buitenlijn gekozen dient te worden. Het wel of niet kiezen van een buitenlijn hangt af van de lengte van het gekozen telefoon/ faxnummer. Kiest u bijvoorbeeld een intern telefoonnummer met drie cijfers, dan kunt u bepalen dat als het gekozen nummer uit minimaal vier cijfers bestaat, de Telefax 338 automatisch een buitenlijn kiest. Maakt u gebruik van deze functie, dan hoeft u niet voor elk (opgeslagen) nummer een 0 en een pauze (flash) in te voeren.

N.B. NummerWeergave werkt alleen als de bedrijfs- of huistelefooncentrale deze dienst ondersteunt.

- 1  Functie 1 KIESCODES >
- 2 ⑧ ④ 84-NR.BUITENLIJN >
- 3  Start NEE >
- 4  JA >
- 5  Start VOER NUMMER IN
- 6 Toets het nummer van de buitenlijn in, bijvoorbeeld:
① 0
- 7  Start NUMMER LENGTE
- 8 Bepaal uit hoeveel cijfers het telefoon/
faxnummer minimaal moet bestaan
(standaard: 6) alvorens de ingevoerde
prefix wordt gekozen, bijvoorbeeld:
④ 4
- 9  Start

N.B. Wilt u reeds eerder ingevoerde gegevens wijzigen, dan moet u eerst deze eerst wissen met: 

5.4. Volume luidspreker

U kunt het volume van de ingebouwde luidspreker tijdelijk aanpassen.

1



LUIDSPREKER

2

Met



verlaagt u het volume, met



verhoogt u het volume.

3





Na het verbreken van de verbinding of door te drukken op





wordt het volume van de luidspreker teruggebracht naar de standaardinstelling.

5.5. Belsignaal

Voor het belsignaal kunt u kiezen uit verschillende melodieën. Ook de sterkte van het signaal is instelbaar.

- 1  Functie 1 KIESCODES >
- 2  27--MELODIE >
- 3  Start MELODIE NR 1
- 4 Druk op  totdat u de gewenste melodie hoort.





MELODIE NR 1
MELODIE NR 2
MELODIE NR 3
MELODIE NR 4
BEL NIET HOORB
- 5 Kies met  en  de gewenste sterkte van het belsignaal.
- 6  Start

N.B. Bij de keuze BEL NIET HOORB hoort u geen signaal. Hebt u de ontvangstmode ingesteld op Tel (het pijltje erboven knippert), dan verschijnt bij een binnenkomende oproep in het display: INKOMENDE OPROEP.

5.6. Noodzakelijke instellingen

De Telefax 338 heeft een aantal basisfuncties die u eenmalig moet instellen. Het gaat daarbij om de datum en tijd, uw naam en uw fax/telefoonnummer. De ontvanger van een document kan hieraan zien dat het van u afkomstig is. Het fax/telefoonnummer dat u ingeeft, heeft geen invloed op de dienst NummerWeergave™ (zie hoofdstuk 3.2, pagina 46 en bijlage B, pagina 92). Wanneer zich een stroomonderbreking voordoet, zorgt een flashgeheugen ervoor dat de gegevens -met uitzondering van datum/tijd- worden vastgehouden.

Datum en tijd instellen

- 1  Functie 1 KIESCODES >
- 2 ② ① 21--DATUM/TIJD >
- 3  Start 11-11-11 11-11
- 4 Toets met de cijfertoetsen de juiste datum en tijd in.
Verbeter indien nodig met  en  .
Bijvoorbeeld 03 augustus 1998, tien uur
① ③ ① ⑧ ⑨ ⑧ ① ① ① ① 03-08-98 10-00
- 5  Start 03 AUG 10-00

Telefoon/faxnummer instellen

Het telefoon/faxnummer dat u instelt is de internationale notatie van het nummer (ID) waarop de Telefax 338 is aangesloten. Het internationale telefoon/faxnummer bestaat uit elf cijfers, voorafgegaan door een +. Het is als volgt opgebouwd:

plusteken (+)
landnummer (31)
netnummer zònder 0 (b.v. 70)
abonneenummer (b.v. 1234567)

Dit nummer wordt tijdens elke communicatie aan de zendende of ontvangende fax meegegeeld, zodat het in het display en/of journaal kan worden afgedrukt. Tevens wordt het ID boven aan iedere pagina afgedrukt. Het ID kan uit maximaal twintig cijfers bestaan.

- 1

 Functie

1 KIESCODES >
- 2

② ②

22 NUMMER >
- 3

 Start
- 4

Toets met de cijfertoetsen het telefoonnummer in. Een +teken voor het telefoonnummer krijgt u door te drukken op:

⊛

Met > krijgt u een spatie in het telefoonnummer, bijvoorbeeld:

⊛ ⊙ ③ ① > ⑦ ① > ① ...

Met < wist u een verkeerd ingevoerd teken.

+31 70 1234567
- 5

 Start

Naam instellen

Uw naam wordt bij de ontvanger boven aan iedere ontvangen pagina afgedrukt. Hierdoor kan de ontvanger zien van wie het faxbericht afkomstig is. Meestal worden de firma- en/of afdelingsnaam als naam geprogrammeerd. De naam mag uit maximaal twintig tekens bestaan.

- 1

 Functie

1 KIESCODES >
- 2

② ③

23 --NAAM >
- 3

 Start

4

Voer met behulp van de naamtoetsen de naam in.

KPN TELECOM

Met  wist u een verkeerd ingevoerd karakter.







Letters invoeren











Onder elke naamtoets schuilen enkele letters. Zo kunt u met behulp van naamtoets 2 de letters D, E, F en het cijfer 2 intoetsen. U kunt de letters na elkaar intoetsen. Als u twee opeenvolgende letters gebruikt die onder één naamtoets staan, bijvoorbeeld 'DE', dan moet u na het intoetsen van de letter 'D' eerst op  drukken voor u de 'E' kunt intoetsen.

Voor het invoeren van een spatie drukt u tweemaal op .

Met  wist u een foutief ingevoerd karakter.

Voorbeeld, invoeren van: KPN TELECOM

toets	JKL 4 	PQR 6 	 5 MNO 		
aantal maal indrukken	(2x)	(1x)	(2x)	(1x)	(1x)
resultaat	K	P	N	(volgende positie)	(spatie)

toets	 7 STU	DEF 2 	JKL 4 	DEF 2 	 1 ABC 	 5 MNO 		 5 MNO
aantal maal indrukken	(2x)	(2x)	(3x)	(2x)	(3x)	(3x)	(1x)	(1x)
resultaat	T	E	L	E	C	O	(volgende positie)	M

5



Om de gegevens die u hebt ingevoerd te controleren, kunt u een overzicht afdrukken. Hierin staan alle instellingen van de Telefax 338 op een rijtje. U drukt dit overzicht als volgt af (zie ook pagina 88):

1

Functie

↓ KIESCODES >

2

54--INSTELLINGEN>

3



In het display verschijnt afwisselend:
AFDRUKKEN INSTELLINGEN.

Bijlage A: Functies en instellingen

Een aantal standaardinstellingen van de Telefax 338 kunt u wijzigen. Hieronder staat een overzicht met de verschillende instellingen.

Toegang tot instellingen

1

 Functie

1 KIESCODES **>**

2

Toets het tweecijferige nummer van de parameter in (zie overzicht hieronder), bijvoorbeeld: 26

26 --BELSIGNALEN

3

 Start

4

4

4

Kies met  de juiste instelling bij de parameter of toets met de cijfertoetsen een waarde in, bijvoorbeeld: 3

3

5

 Start

03 AUG **10** --05

Overzicht functies en instellingen

Functie-	Displaymelding	Omschrijving	Uitleg	Waarden	Zie pagina
1	ALGEMEEN				
1	KIESCODES	Geprogrammeerde verkorte kiescodes	Voor het opslaan van faxnummers en namen onder een toetscombinatie (maximaal vijftig).		22
2	INSTELLINGEN				
21	DATUM/TIJD	Datum en tijd instellen	Tijd en datum instellen/wijzigen.		83
22	NUMMER	Uw telefoonnummer invoeren	De internationale notering van uw telefoon/ faxnummer invoeren/wijzigen (elfcijferig).		83
23	NAAM	Uw naam	Uw (bedrijfs)naam invoeren/wijzigen.		84
24	SOORT CENTR	Geef aan of de Telefax 338 op het openbare net is aangesloten	Verander deze instelling alleen als de Telefax 338 is aangesloten op een bedrijfs- of huistelefooncentrale én de Telefax 338 niet reageert op belsignaal en/of kiestoon.	openbare net/ bedr comm centr	
25	KIESMETHODE	Toon/pulskiezen	Stel in of de Telefax 338 gebruikmaakt van het toon- of het pulskiessysteem.	toonkiezen/pulskiezen	
26	BELSIGNALEN	Aantal belsignalen	Geef aan na hoeveel belsignalen de Telefax 338 een oproep moet beantwoorden. Dit geldt alleen in de stand FAX.	2 t/m 9 (standaard: 4)	
27	MELODIE	Keuze belsignaal	Kies een van de vier verschillende belsignalen of geen belsignaal. Kiest u voor 'bel niet hoorbaar' dan bent u -in principe- onbereikbaar (u hoort tenslotte geen belsignaal). Bij een telefoonoproep knippert het driehoekje boven Tel.	melodienr. 1 t/m 4	82
28	TOEGANGSCODE	Toegangscode voor het bedienen van het antwoordapparaat op afstand	Het antwoordapparaat van de Telefax 338 kan op afstand, met behulp van een toonkies-telefoon, bediend worden. Het is alleen mogelijk om het antwoordapparaat op afstand te bedienen als er een code is ingegeven.	0000	59

Functie-	Displaymelding	Omschrijving	Uitleg	Waarden	Zie pagina
3					
FAX					
31	ZENDEN	Uitgesteld zenden	Voer tijdstip en bestemming in wanneer een faxbericht verzonden moet worden.		27
32	AFROEP ONTV	Document (uitgesteld) afroepen bij anderen	Hiermee kan een faxbericht dat klaarligt op een ander faxapparaat, afgeroepen worden.	nummer invoeren eventueel tijdstip	31
33	AFROEP ZEND	Document door anderen bij u af laten roepen	Door deze functie in te stellen en een document klaar te zetten in de documentinvoer kan een ander het document bij u 'weghalen'.		33
34	ENKELV JOURN	Type zendjournaal	Hiermee bepaalt u of de Telefax 338 na elk verzonden bericht een zendjournaal afdruckt: INDIEN MISLUKT een zendjournaal afdrukken als verzending mislukt is. GEEN JOURNAAL nooit een zendjournaal afdrukken. WEL JOURNAAL na elke verzending een zendjournaal afdrukken.	indien mislukt/geen journaal/wel jour- naal	
35	ONTV IN GEH	Faxberichten ontvangen in het geheugen	Bepaal of faxberichten standaard in het geheugen worden ontvangen, of direct worden afgedrukt.	ja/nee	
4					
ANTWOORDAPP					
41	OPN MELDT	Opnemen van de meldtekst(en) van het antwoordapparaat	U kunt meldteksten (opnieuw) inspreken. Zowel de meldtekst waarbij degene die opbelt een boodschap kan inspreken als de meldtekst waarna geen boodschap mag worden ingesproken (zie functie 44).		51; 52
42	AFSP MELDT	Uitluisteren van de ingesproken meldtekst	De Telefax 338 speelt de ingesproken meldtekst af.		51
43	MEMO	Opnemen van een memo	Voor het opnemen van een memo. Memo's worden beschouwd als normale ingesproken berichten op het antwoordapparaat.		54
44	SRT ANTW APP	Bepaal of er wel of geen berichten mogen worden ingesproken op het antwoordapparaat	Indien het inspreken van berichten op het antwoordapparaat niet gewenst is, kan ervoor gekozen worden om alleen een boodschap af te spelen, zonder dat degene die opbelt een bericht kan inspreken.	meldt + opnemen/ alleen meldt	52
45	MEELUISTEREN	Zet de meeluisterfunctie aan of uit	Als het antwoordapparaat inschakelt, is via de luidspreker de meldtekst hoorbaar, alsmede het bericht dat ingesproken wordt. Desgewenst kan deze functie uitgeschakeld worden.	ja/nee	
46	PERS. CODE	Persoonlijke code niet storen	Hiermee stelt u een persoonlijke code in. Personen die over deze code beschikken kunnen het belsegnaal van de Telefax 338 over te laten gaan als deze staat ingesteld op NIET STOREN.	0000	61
47	PERS.C.ACTV.		Stel de Telefax 338 in op de stand niet storen. U hoort geen belsegnaal. De Telefax 338 handelt alle oproepen af.	ja/nee	62
5					
AFDRUKKEN					
51	HELPFUNCTIE	Overzicht van de functies en instellingen	Een overzicht van alle beschikbare functies wordt afgedrukt.		8
52	JOURNALEN	Overzicht communicaties	Drukt een overzicht af waarop de zend/ontvangstresultaten staan weergegeven van de laatste dertig communicaties.		41
53	KIESCODES	Overzicht verkorte kiescodes	Drukt een overzicht (naam + fax/telefoonnummer) af van alle ingevoerde verkorte kiescodes.		26
54	INSTELLINGEN	Overzicht ingestelde waarden van functies	Een overzicht van alle beschikbare functies en instellingen wordt afgedrukt.		88
55	ENKELV JOURN	Eenmalig afdrukken van een zendjournaal	Hiermee wordt na het verzenden van een faxbericht, een zendjournaal afgedrukt, ondanks dat het afdrukken van zendjournalen (functie 28) uitstaat.		40
56	AFDRUKKAART	Teller afdrukrol	De afdrukkaart houdt het aantal afdrukken bij dat met een afdrukrol is gemaakt. Zodra deze op 0% staat, moet u de afdrukrol en -kaart vervangen.		5
6					
OPDRACHTEN					
61	UITVOEREN	Opdracht(en) direct uit laten voeren	Om, bijvoorbeeld, een bericht dat klaarstaat voor uitgestelde verzending direct te verzenden.		39
62	WIJZIGEN	Opdracht(en) wijzigen	Wijzig de bestemming of het tijdstip van verzenden van berichten die voor uitgestelde verzending klaarstaan.		37
63	WISSEN	Opdracht wissen			37
64	BER AFDRUK		Druk een bericht af dat in het geheugen staat opgeslagen.		38
65	OVERZ AFDRUK	Een overzicht afdrukken met opdrachten	Indien er opdrachten voor uitgestelde verzending/afroepen zijn opgeslagen, is het afdrukken van een overzicht handig om te bepalen welke berichten u wilt wijzigen/wissen/uitvoeren (zie functies 61 t/m 63).		36

Functie-	Displaymelding	Omschrijving	Uitleg	Waarden	Zie pagina
8	ANDERE FUNCT				
81	WEKKER	Wekker functie (de)activeren	De Telefax 338 heeft een wekkerfunctie, waarmee u op een door u ingesteld tijdstip het besignaal laat overgaan.	uit/aan (tijdstip invoeren)	63
84	NR.BUITENLIJN	Automatisch buitenlijn kiezen	Hiermee stelt u in dat de Telefax 338 een buitenlijn kiest als het door u ingetoetste nummer langer is dan het door u ingegeven aantal cijfers.	ja/nee (aantal cijfers, standaard: 6)	79
87	DECT CODE	Beveiligingscode DECT-handset	Om te voorkomen dat anderen gebruikmaken van de handset, kunt u deze beveiligen met een viercijferige code.	uit/aan (code invoeren)	
88	HANDESET AANM.		Aanmelden nieuwe handset.		
89	HANDESET AFM.		Afmelden nieuwe handset.		
9	PARAMETERS				
901	ZENDEN KOPR	Instellen of bij de ontvanger een kopregel wordt afgedrukt	In de kopregel worden de volgende gegevens opgenomen: - datum - tijd - uw telefoon/faxnummer (functie 22) - uw naam (functie 23) - paginanummer	ja/nee	
902 905	ZENDSNELHEID ONTV SNELH		Deze instellingen dient u niet te wijzigen. Neem, indien er problemen met de communicatie optreden, contact op met KPN Telecom! (Gratis telefoonnummer: 0800-0407.)		
903	ECHO BEV	Echobeveiliging	Bij sommige telefoonverbindingen (satellietverbinding) kan een echo voorkomen. Dit stoort de faxverzending/ontvangst. Hebt u te maken met een slechte verbinding, zet echobeveiliging dan op: <i>met</i>	ja/nee	
904	AFDRUK KOPR	Bepaal welke kopregel op ontvangen faxberichten wordt afgedrukt	JA: kopregel gemaakt door de Telefax 338 wordt op de ontvangen pagina's afgedrukt. NEE: kopregel die door de zender wordt verzonden wordt op de ontvangen pagina's afgedrukt.	ja/nee	
906	VERKLEINEN	Stel in of de Telefax 338 zelf bepaalt of ontvangen faxberichten verkleind dienen te worden en hoever, of dat de Telefax 338 een door u in te stellen percentage verkleint.	Bij de instelling automatisch, zal de Telefax 338 zelf bepalen of en hoe ver een bericht verkleind moet worden. Als u kiest voor vaste verkleining, dient u bij functie 907 in te geven hoever elk te groot faxbericht verkleind wordt.	automatisch/ vaste verklein	
907	VERKL FACTOR	Bepaal zelf de verkleiningsfactor voor binnenkomende berichten die groter zijn dan A4-formaat		92 - 100%	
908	AANTAL PAG	Geeft het aantal afgedrukte pagina's weer sinds installatie van de Telefax 338	Het totaal van ontvangen faxberichten, kopieën en afgedrukte overzichten. U kunt deze functie niet wijzigen.		
909	FLASH TIJD		Deze instelling kunt u niet wijzigen.		
910	AFDRUK SORT.	Afdrukvolgorde	Bepaal de volgorde waarin de in het geheugen ontvangen faxberichten worden afgedrukt (start afdrucken ja of nee bij de eerste pagina).	ja/nee	
911	HQ-MELDTEKST				

Afdrukken overzicht instellingen

De Telefax 338 kan een overzicht afdrukken van de gemaakte gebruikersinstellingen met

1

⏴
Functie

↓ KIESCODES >

2

⑤ ④

54 --INSTELLINGEN>

3

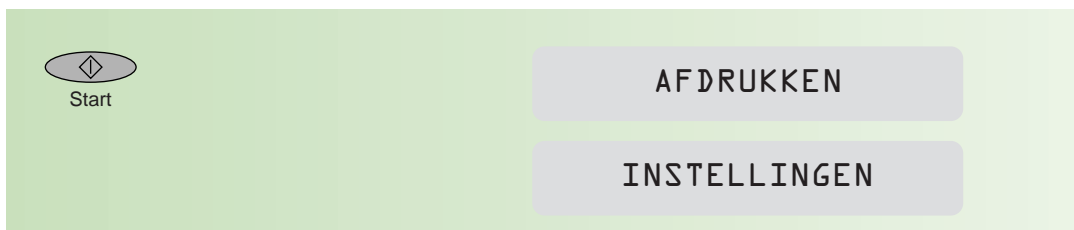
**** OVERZICHT INSTELLINGEN ****

Naam: P BOIN

Nr.: +31 35 1234567

Datum: 03-08-98 12-26

INSTELLINGEN

22	NUMMER	+31 35 123 45 67
23	NAAM	P BOIN
24	SOORT CENTR	Openbare net
25	KIESMETHODE	Toonkiezen
26	BELSIGNALEN	4
27	MELODIE	MELODIE NR 1
28	TOEGANGSCODE	0000

FAX

34	ENKELV JOURN	INDIEN MISLUKT
35	ONTV IN GEH	JA

ANTWOORDAPP

44	SRT ANTW APP	MELDT + OPNEMEN
45	MEELUISTEREN	JA
46	PERS. CODE	0000
47	PERS.C.ACTV.	NEE

AFDRUKKEN

56	AFDRUKKAART	63%
----	-------------	-----

ANDERE FUNCT

81	WEKKER	UIT
84	NR.BUITENLYN	NEE

Voor een verklaring van de instellingen, zie pagina 86.

Afdrukken overzicht parameters

De instellingen van functiegroep 9 (parameters) worden niet in het overzicht afgedrukt. Als u hier een afdruk van wilt hebben, kunt u deze op de volgende wijze verkrijgen.

- 1  Functie 
- 2  
- 3  Start 
- 4  Start 

**** OVERZICHT INSTELLINGEN ****

Naam: P BOIN

Nr.: +31 35 1234567

Datum: 03-08-98 12-26

PARAMETERS

901	ZENDEN KOPR	JA
902	ZENDSNELHEID	9600 BPS
903	ECHO BEV	NEE
904	AFDRUK KOPR	NEE
905	ONTV SNELH	9600 BPS
906	VERKLEINEN	AUTOMATISCH
907	VERKL FACTOR	92
908	AANTAL PAG	67
909	FLASH TIJD	KORT
910	AFDRUK SORT.	JA
911	HQ-MELDTEKST	NEE

1	SOS1	00110000
2	SOS2	10011000
3	SOS3	00001010
4	SOS4	00100001
5	SOS5	01100000
6	SOS6	00000000
7	SOS7	10101111
8	SOS8	00110111
9	SOS9	00011010
10	SOS10	00101000
11	SOS10	00110000

Voor een verklaring van de parameters, zie pagina 88.

De tweede tabel (SOS) zijn service-instellingen die u niet zelf kunt wijzigen.

Bijlage B: De combinatie faxapparaat/ diensten KPN Telecom

Sterdienst Direct Doorschakelen *21

* 21 kunt u in combinatie met een fax gebruiken. Met *21 kunt u uw telefoon/fax doorschakelen naar elk telefoon/faxnummer (behalve naar 0800/0900/0906/0909-nummers), waar ook in Nederland. Staat er op de betreffende bestemming een faxapparaat, dan komt het faxbericht binnen op het telefoon/faxnummer waarnaar u hebt doorgeschakeld. Inschakelen Sterdienst doorschakelen:

* 2 1 * "telefoonnummer" #

Uitschakelen Sterdienst doorschakelen: # 2 1 #

WisselGesprek®

Het is niet aan te raden een wisselgesprekabonnement te nemen op de lijn waarop ook een faxapparaat is aangesloten. Een faxbericht dat u binnenkrijgt kan worden verstoord door het wisselgespreksignaal wanneer iemand anders u tegelijkertijd probeert te bellen. De functie kan eventueel worden gebruikt als u bij het uitgaande faxverkeer de functie wisselgesprek blokkeert. Bij inkomend verkeer is dit niet mogelijk.

Inschakelen blokkering Wisselgesprek (eenmalig per oproep):

4 3 *

VoiceMail®

VoiceMail is een 'antwoordapparaat' in het telefoonnet van KPN Telecom, dat u eenvoudig via de telefoon bedient. Als u VoiceMail hebt aangezet, kan een beller een bericht inspreken. VoiceMail kan maar liefst twintig berichten opslaan van elk twee minuten. Ideaal als u geen telefoontje wilt missen.

VoiceMail is niet te gebruiken in combinatie met een faxapparaat op dezelfde telefoonlijn!

NummerWeergave™

Met NummerWeergave kunt u zien door wie u wordt gebeld voordat u de telefoon hebt opgenomen. Het telefoonnummer van de beller verschijnt in het display van uw telefoon of uw NummerMelder, zodat u zelf kunt bepalen of u het gesprek wilt aannemen. Als u zelf iemand belt die gebruikmaakt van NummerWeergave, verschijnt uw telefoonnummer ook in het display van uw gesprekspartner voordat deze de hoorn heeft opgenomen. Als u niet wilt dat uw telefoonnummer voorafgaand aan het gesprek in het display van uw gesprekspartner verschijnt, kunt u NummerWeergave blokkeren.

Inschakelen blokkering NummerWeergave: * 3 1 * (dit is eenmalig per oproep).

TeleBericht®

Met Telebericht kunt u een bericht inspreken dat wordt verstuurd naar een of meer bestemmingen. Een inkomend Telebericht werkt hetzelfde als een inkomend telefoongesprek.

TeleGeheugen®

Telegeheugen zorgt ervoor dat u wordt teruggebeld op de datum en tijd die u hebt ingetoetst, met de door u ingesproken boodschap. Telegeheugen werkt hetzelfde als een inkomend telefoongesprek.

TeleWekker®

Telewekker zorgt ervoor dat u wordt teruggebeld op de door u ingestelde datum en tijd. Telewekker werkt hetzelfde als een inkomend telefoongesprek.

FaxMail®

Met Faxmail kunt u waar en wanneer u maar wilt faxberichten ontvangen. Vooropgesteld dat er faxapparatuur (of PC met faxmodem en -software) aanwezig is en u een **gratis** abonnement hebt op Faxmail.

Faxmail kunt u op twee manieren gebruiken:

- 1) geef uw relaties het speciale 0842-faxnummer; alle inkomende faxberichten worden ontvangen in uw privé faxmailbox.
Als u maar één telefoonlijn hebt waar zowel uw telefoon- als uw faxoproepen binnenkomen, blijft uw telefoon vrij voor het voeren van telefoongesprekken.
- 2) U schakelt met behulp van *21 uw faxnummer door naar uw faxmailbox.
Op het moment dat het u uitkomt, drukt u uw faxberichten af, waar ter wereld(!) u ook bent!

Faxmail is veilig: door de pincodebeveiliging kan alleen degene die over de pincode beschikt, de faxberichten lezen.

Faxberichten blijven drie weken opgeslagen in uw Faxmailbox!

FaxCare®

Als u regelmatig één faxbericht naar een groot aantal ontvangers verstuurt, kan een abonnement op Faxcare u veel tijd en geld besparen. Faxcare werkt als volgt: u stuurt een of meer verzendlijsten met de namen van de geadresseerden en hun faxnummers naar Faxcare. Als u vervolgens een bericht wilt versturen naar een bepaalde groep geadresseerden, verstuurt u uw faxbericht naar Faxcare. U geeft op uw faxapparaat de code in van de betreffende verzendlijst; letterlijk met één druk op de knop- en Faxcare verzendt uw bericht aan alle ontvangers van de lijst.

- U hebt er geen omkijken meer naar; Faxcare verzendt snel en goed.
- Uw faxapparaat blijft bereikbaar voor inkomende berichten.
- Via Faxcare verzendt u berichten op een tijd die u het beste uitkomt.
- Moeilijk bereikbare bestemmingen; Faxcare garandeert de aankomst van het bericht.
- Naar bestemmingen buiten Europa faxt u tegen lagere tarieven.

Belangrijk

Hebt u een faxapparaat op dezelfde lijn aangesloten als uw telefoontoestel?

Deze combinatie kan van invloed zijn op de werking van:

- wisselgesprek
- telebericht
- telegeheugen
- telewekker

De tekst die door telebericht, telegeheugen en telewekker wordt uitgezonden, start direct nadat de inkomende oproep is beantwoord. Indien uw faxapparaat de oproep aanneemt, kan een deel van de informatie verloren gaan omdat het faxapparaat op hetzelfde moment een meldtekst afspeelt of de selectie tussen telefoongesprek en faxbericht uitvoert.

Wilt u van deze diensten gebruikmaken, zorg er dan voor dat u een extra telefoontoestel hebt aangesloten op de Telefax 338. Stel de ontvangststand in op handmatig.

N.B. Wilt u meer informatie over de beschreven diensten? Bel dan een van de gratis telefoonnummers: 0800-0403 (particulieren) of 0800-0403 (zakelijk).

Bijlage C: Technische gegevens

Algemeen:

Samenwerking :	groep 3 faxappartuur
NummerWeergave:	NummerWeergave wordt ondersteund door de Telefax 338
DECT optie:	te combineren met DECT-basisstation voor Rio Bravo/Telefax 338

Zenden:

Resolutie:	standaard en fijn
Fotomode:	16 grijsgradaties
Afroepen (polling):	ja
Automatische documenteninvoer:	15 pagina's
Max. pagina afmeting:	218 x 500 mm
Dikte pagina:	min 60gr/m ² , max 120gr/m ²
Zendsnelheid:	14 seconden per pagina (standaard ITU-T testkaart nr 1 , 9600 bps, standaardresolutie. Het tot stand komen en afbreken van de verbinding is niet meegerekend).
Meervoudig zenden:	ja, max. 6 bestemmingen
Uitgesteld zenden:	ja, max. 6 bestemmingen

Ontvangen:

Resolutie:	standaard en fijn
Afroepen (polling):	ja
Afdrukmethode:	thermal transfer met behulp van een afdrukrol met inktfilm (door middel van van verwarming wordt de inkt op het papier gedrukt).
Afdrukpapier:	A4 formaat, 80gr/m ² te leveren in twee soorten nl: - speciaal afdrukpapier (bijgeleverd bij het faxapparaat en te bestellen bij KPN Telecom). - gewoon kopieerpapier (kwaliteit van de afdrukken wordt minder mooi).
Capaciteit afdrukpapier:	30 pagina's van 80gr/m ²
Afdrukrol incl. afdrukkaart:	45 pagina's A4 (standaard meegeleverd), 230 pagina's (bij KPN Telecom te bestellen via de gratis nummers 0800-0403 [telefoon] of 0800-0433 [fax]).

Documentgeheugen:

Geheugencapaciteit:	20 pagina's (standaard ITU-T testkaart nr 1) of 10 minuten ingesproken berichten.
Beveiliging:	geheugen is beveiligd tegen netspannings onderbreking voor onbepaalde tijd zonder batterij d.m.v. een FLASH EE-PROM.

Kiezen:

Verkorte kiescodes:	50 (de eerste 10 geprogrammeerde bestemmingen zijn gelijk aan de naamtoetsen).
Naamtoetsen:	10 (geprogrammeerde bestemmingen zijn gelijk aan de eerste 10 verkorte kiescodes).
Beveiliging kiescodes:	kiescodes zijn beveiligd tegen netspannings onderbreking voor onbepaalde tijd zonder batterij d.m.v. een FLASH EE-PROM.
Doorverbinden:	flashprincipe: Als de Telefax 338 is aangelsoten op een bedrijfstelefooncentrale (PABX), kan een geprek worden doorverbonden door het drukken op de Flashtoets, gevolgd door het gewenste telefoonnummer. De flashtijd is 100 ms. Deze waarde moet overeenkomen met de flashtijd van de PABX. Raadpleeg indien nodig de leverancier van de PABX. <i>Aardprincipe: is met de Telefax 338 niet mogelijk.</i>
Kiesmethode:	IDK (puls) en TDK (tonen)

Overige:

Soort faxapparaat:	thermal transfer
Toelatingsnummer:	NL 98211138
Aansluitfactor:	1 (zie hoofdstuk 5.2., pagina 77)
Opgenomen vermogen:	stand-by: 5 Watt; zenden: 17 Watt; ontvangen: 20,5 Watt; kopiëren: 23 Watt
Afmetingen:	267x234x95 mm (bxdxh)
Gewicht:	2,7 Kg
Antwoordapparaat:	2 meldteksten, 10 minuten ingesproken berichten of 20 pagina's documentgeheugen.

Faxtestkaarten

Voor het testen van faxapparatuur zijn een aantal testkaarten ontwikkeld. De standaard-testkaart 1 (Slerexebrief) van de ITU-T (internationaal orgaan voor standaardisaties) wordt internationaal door alle leveranciers gebruikt om zendtijden, afdruktijden, scantijden, documentgeheugen en afdrucapaciteit van verbruikersmaterialen te bepalen. Hieronder is een verkleinde afdruk van deze testkaart opgenomen. Het werkelijke formaat is A4.

THE SLEREXE COMPANY LIMITED

SAPORS LANE · BOOLE · DORSET · BH 25 8 ER

TELEPHONE BOOLE (94513) 51617 · TELEX 123456

Our Ref. 350/ PJC/EAC

4th April, 1984

Dr. P.N. Cundall,
Mining Surveys Ltd.,
Holroyd Road,
Reading,
Berks.

Dear Pete,

Permit me to introduce you to the facility of facsimile transmission.

In facsimile a photocell is caused to perform a raster scan over the subject copy. The variations of print density on the document cause the photocell to generate an analogous electrical video signal. This signal is used to modulate a carrier, which is transmitted to a remote destination over a radio or cable communications link.

At the remote terminal, demodulation reconstructs the video signal, which is used to modulate the density of print produced by a printing device. This device is scanning in a raster scan synchronised with that at the transmitting terminal. As a result, a facsimile copy of the subject document is produced.

Probably you have uses for this facility in your organisation.

Yours sincerely,



P. J. CROSS
Group Leader - Facsimile Researche

Bijlage D: Toepassingsgebieden/Garantie

In deze bijlage wordt aangegeven waar u bij het gebruik van de Telefax 338 op moet letten.

Algemeen

De Telefax 338 is zodanig ontworpen dat deze optimaal functioneert in combinatie met andere (fax)apparatuur van KPN Telecom. Echter KPN Telecom kan niet garanderen dat de Telefax 338 optimaal functioneert met niet-KPN Telecom (fax)apparatuur.

Werkomgeving

Zet de Telefax 338 op een vrije plaats, houd rondom een ruimte van minimaal 10 centimeter vrij en bouw hem niet in. Houdt u zich verder aan de volgende regels:

- 1) het faxapparaat dient op een stevige, vlakke en schone ondergrond te staan.
- 2) plaats het faxapparaat niet in een extreem warme of vochtige ruimte of in de buurt van verwarming of airconditioning
- 3) vermijd blootstelling aan direct zonlicht

Netspanning

De Telefax 338 uitsluitend met de meegeleverde netspannings-adapter op het elektriciteitsnet aansluiten.

Afdrukpapier

Voor een optimale afdrukkwaliteit en de minste kans op storingen adviseren wij u het afdrukpapier van KPN Telecom te gebruiken.

Verbruiksmateriaal

Voor een optimale werking van de Telefax 338 en de minste kans op storingen, adviseren wij u om uitsluitend verbruiksmateriaal bij KPN Telecom aan te schaffen.

Gebruik

De Telefax 338 is ontworpen als consumentenfax. Gebruik de Telefax 338 uitsluitend waar deze voor is bestemd. Let hierbij met name op het maximumaantal berichten dat u per dag verstuurt, ontvangt of kopieert. Voor de Telefax 338 is dit vastgesteld op:

20 pagina's zenden per dag

15 pagina's ontvangen/kopiëren per dag

Indien er structureel per dag meer pagina's worden verzonden, ontvangen of gekopieerd dan hierboven is aangegeven, zal de kans op storingen toenemen.

Garantie

Garantievoorwaarden staan op het garantiebewijs dat u bij aankoop hebt ontvangen. Op de Telefax 338 zijn de 'Algemene Voorwaarden van KPN Telecom voor Verkoop' van toepassing. Deze voorwaarden zijn gratis verkrijgbaar bij Primafoon en Business Center.

Bijlage E. Trefwoordenlijst

A		
aansluiten Telefax 33876
aansluitmateriaal aanschaffen74
afdrukkaart5
afdrukken		
berichtenlijst36
kiescodelijst26
ontvangen faxberichten16
overzicht instellingen88
overzicht parameters90
afdrukpapier		
plaatsen 68		
verwijderen 69		
afdrukrol+afdrukkaart vervangen66
afroepstand opheffen33; 35
antwoordapparaat		
alleen meldtekst52
bedienen54
bedienen op afstand59
bericht wissen56
ingesproken berichten uitluisteren55
inschakelen54
meldtekst inspreken51
meldtekst opnemen (alleen meldtekst)53
meldtekst wissen52
memo inspreken57
memo uitluisteren58
niet storen61
niet storen inschakelen62
persoonlijke code instellen61
telefoongesprek opnemen57
telefoongesprek uitluisteren58
toegangscode instellen49
uitluisteren meldtekst51
uitschakelen55
volume meeluisteren54
automatisch buitenlijn kiezen79
automatische ontvangst17
B		
bedienen op afstand (antwoordapparaat)59
begintijdstip bericht in geheugen		
wijzigen37
belsignaal82
bericht(en)		
naar verschillende bestemmingen14
wissen (antwoordapparaat)56
afdrukken (geheugen)38
uitluisteren (antwoordapparaat)55
wissen (geheugen)37
berichtenlijst afdrukken36
bestemming bericht in geheugen		
wijzigen37
buitenlijn automatisch kiezen79
C		
centrale combinatie met Telefax 33879
cijfers invoeren22
controlefunctie aantal pagina's29
D		
datum instellen83
DECT-optie74
in combinatie met Telefax 33877
diensten KPN Telecom92
document		
af laten roepen (bij u)32
afroepen31
invoeren8
uitgesteld afroepen31
verzenden/kopiëren8
E		
enkelvoudig journaal40
F		
fax/telefoonnummer instellen83
fax-antwoordapparaat17
fax-telefoonstand17
faxbericht(en)		
telefoongesprek na ontvangen/		
verzenden15
afdrukken16
verzenden10
faxstand19
faxtestkaarten95
fout/informatiecodes overzicht73
functies overzicht86

G	garantie	96		
	geheugen			
	berichten afdrukken	38		
	berichten wissen	37		
	bestemming/begintijdstip bericht			
	wijzigen	37		
	opdracht direct uitvoeren	39		
	vol	56		
	groot journaal	41		
H	handenvrij telefoneren	45		
	handig om te weten	4		
	handmatig kiezen	10		
	handmatige ontvangst	18		
	handsfree telefoneren	45		
	helpfunctie	8		
I	indeling	4		
	informatie/foutcodes overzicht	73		
	instellingen			
	afdrukken overzicht	88		
	overzicht	86		
K	kiescodelijst afdrukken	26		
	kiesherhaling (telefoon)	44		
	kiezen			
	(telefoon)	44		
	met behulp van nummerzoeken	13		
	met hoorn op de haak (telefoon)	44		
	kopieren	20		
L	letters invoeren	22;85		
	luidspreker volume	81		
M	makkelijk te bedienen	6		
	melden van storingen	73		
	meldtekst			
	alleen meldtekst	52		
	inspreken (antwoordapparaat)	51		
	opnemen (alleen meldtekst)	53		
	uitluisteren (antwoordapparaat)	51		
	wissen (antwoordapparaat)	52		
	memo			
	inspreken (antwoordapparaat)	57		
	uitluisteren (antwoordapparaat)	58		
	microfoon uitschakelen (telefoon)	49		
N	naam instellen	84		
	naamtoets gebruiken	12		
	niet storen	61		
	noodzakelijke instellingen	83		
	nummerherhaling	9		
	NummerWeergave	46		
	telefoonnummerweergave tijdelijk			
	blokkeren	47		
	nummerweergavegeheugen			
	opgeslagen telefoonnummers			
	bekijken	46		
	opgeslagen telefoonnummers			
	terugbellen	46		
	telefoonnummer wissen	47		
	nummerzoeken	13		
O	ontvangst in geheugen	16		
	ontvangstmogelijkheden	17		
	opdracht direct uitvoeren (geheugen)	39		
	opdrachtenlijst	36		
	overzicht			
	functies en instellingen	86		
	informatie/foutcodes	73		
	verzendmogelijkheden	43		
P	parameters afdrukken overzicht	90		
	persoonlijke code instellen			
	(antwoordapparaat)	61		
	problemen oplossen	70		
	pulskiezen tijdelijk overschakelen			
	naar toonkiezen	45		
R	resolutie	9		
S	storingen melden	73		

T		
technische gegevens94
Telefax 338		
aansluiten76
combinatie met centrale79
combinatie met DECT-optie77
combinatie met telefoontoestel(len)		.77
telefoon/faxnummer instellen83
telefoon		
faxbericht verzenden/ontvangen49
handenvrij telefoneren45
kiesherhaling44
kiezen44
kiezen met behulp van verkorte		
kiescodes49
kiezen met hoorn op de haak44
microfoon uitschakelen49
overschakelen naar handenvrij		
telefoneren45
telefoongesprek		
na verzenden/ontvangen faxbericht	.15	
opnemen57
telefoonstand18
telefoontoestel(len) combinatie met		
telefax 33877
tijd instellen83
toegang tot instellingen86
toegangscade instellen		
(antwoordapparaat)59
toepassingsgebieden96
toonkiezen tijdelijk overschakelen naar	45	
U		
uitgesteld verzenden		
naar een bestemming27
naar meer bestemmingen28
V		
verbruiksartikelen aanschaffen74
verkorte kiescode(s)		
gebruiken12
wijzigen24
wissen25
invoeren22
verschillende bestemmingen14
verzending opheffen10
verzendingmogelijkheden overzicht43
volume		
luidspreker81
meeluisteren (antwoordapparaat)	..	.54
W		
wekker		
inschakelen63
uitschakelen64

Quick Reference Card

Antwoordapparaat bedienen op afstand

Afstandsbediening antwoordapparaat

1. Bel het nummer van uw Telefax 338.
2. Als de Telefax 338 opneemt, drukt u tijdens de meldtekst op .
3. Toets binnen tien seconden de afstandsbedieningscode in.
4. U hoort het eerste ingesproken bericht. Na het laatste bericht hoort u een pieptoon. Deze toon hoort u ook als er geen berichten zijn.
5. U kunt bij het uitluisteren de toetsen van de telefoon gebruiken voor de volgende mogelijkheden:

- wissen alle berichten
 - meldtekst afspelen
 - bericht herhalen
 - vorig bericht
 - pauzeer of vervolg afspelen
 - volgend bericht
 - meldtekst opnemen. Beëindig de opname door op een willekeurige toets te drukken.
 - antwoordapparaat uitschakelen
- (weer) inschakelen:
1. bel het nummer van uw Telefax 338.
 2. na negen belsignalen neemt de Telefax 338 de oproep aan.
 3. druk op:
 4. geef code in
 5. druk op:



Afstandsbediening antwoordapparaat

1. Bel het nummer van uw Telefax 338.
2. Als de Telefax 338 opneemt, drukt u tijdens de meldtekst op .
3. Toets binnen tien seconden de afstandsbedieningscode in.
4. U hoort het eerste ingesproken bericht. Na het laatste bericht hoort u een pieptoon. Deze toon hoort u ook als er geen berichten zijn.
5. U kunt bij het uitluisteren de toetsen van de telefoon gebruiken voor de volgende mogelijkheden:

- wissen alle berichten
 - meldtekst afspelen
 - bericht herhalen
 - vorig bericht
 - pauzeer of vervolg afspelen
 - volgend bericht
 - meldtekst opnemen. Beëindig de opname door op een willekeurige toets te drukken.
 - antwoordapparaat uitschakelen
- (weer) inschakelen:
1. bel het nummer van uw Telefax 338.
 2. na negen belsignalen neemt de Telefax 338 de oproep aan.
 3. druk op:
 4. geef code in
 5. druk op:







Telefoonlijst

Hieronder kunt u veelgebruikte fax/telefoonnummers invullen.

Vul het faxnummer (☎), telefoonnummer (📞) en/of mobiele nummer (06-) in.

1	naam: _____	☎ _____
	adres: _____	📞 _____
	pc/woonplaats: _____	06- _____
	_____	_____
	_____	_____
2	naam: _____	☎ _____
	adres: _____	📞 _____
	pc/woonplaats: _____	06- _____
	_____	_____
	_____	_____
3	naam: _____	☎ _____
	adres: _____	📞 _____
	pc/woonplaats: _____	06- _____
	_____	_____
	_____	_____
4	naam: _____	☎ _____
	adres: _____	📞 _____
	pc/woonplaats: _____	06- _____
	_____	_____
	_____	_____
5	naam: _____	☎ _____
	adres: _____	📞 _____
	pc/woonplaats: _____	06- _____
	_____	_____
	_____	_____
6	naam: _____	☎ _____
	adres: _____	📞 _____
	pc/woonplaats: _____	06- _____
	_____	_____
	_____	_____
7	naam: _____	☎ _____
	adres: _____	📞 _____
	pc/woonplaats: _____	06- _____
	_____	_____
	_____	_____
8	naam: _____	☎ _____
	adres: _____	📞 _____
	pc/woonplaats: _____	06- _____
	_____	_____
	_____	_____
9	naam: _____	☎ _____
	adres: _____	📞 _____
	pc/woonplaats: _____	06- _____
	_____	_____

